

GX-A SERIE

GF-A SERIE

Balanza de múltiples funciones

MANUAL DE INSTRUCCIONES

GX-A serie

GX-123A / GX-203A / GX-303A / GX-403A / GX-603A / GX-1003A / 1603A-GX
GX-1202A / GX-2002A / GX-3002A / GX-4002A / GX-6002A / GX-10002A
GX-6001A / GX-10001A

GF-A serie

GF-123A / GF-203A / GF-303A / GF-403A / GF-603A / GF-1003A / GF-1603A
GF-1202A / GF-2002A / GF-3002A / GF-4002A / GF-6002A / GF-10002A
GF-6001A / GF-10001A

1WMPD4003475-V2

A&D
A&D Company, Limited

© 2017 A & D Company Ltd. Todos los derechos reservados.

Ninguna parte de esta publicación puede ser reproducida, transmitida, transcrita o traducida a cualquier idioma de cualquier forma y por cualquier medio sin el permiso por escrito de A & D Company Ltd.

El contenido de este manual y las especificaciones del instrumento cubierto por este manual están sujetos a cambios por mejoras sin previo aviso.

Windows, Word y Excel son marcas comerciales registradas de Microsoft Corporation.

Contenido

1. Introducción	4
1-1 Funciones	4
1-2 Acerca de los modelos.....	5
1-3 Cumplimiento	5
2. Desembalaje de la balanza.....	7
2-1 Instalación de la balanza	9
2-2 Precauciones.....	9
2-3 Durante el uso.....	10
2-4 Después del Uso	11
2-5 Fuente de alimentación	11
3. Símbolos de la pantalla y la operación de teclas	12
4. Unidades de pesaje	14
4-1 Unidades.....	14
4-2 Unidades de Almacenamiento.....	17
5. Pesando	19
5-1 Funcionamiento básico.....	19
5-2 Modo de Conteo (PCS)	21
5-3 Modo de Porcentaje (%)	23
5-4 Modo de peso para Animal (Función de agarre)	24
6. Función Detección de Impacto.....	25
7. Ajuste de respuesta / Función de la autocomprobación	26
7-1 Ajuste de Respuesta	26
7-2 Auto-Registro de Función / ajuste automático del mínimo Valor de Peso	27
8. Calibración	28
8-1 Calibración Automática para el GX-A Series	29
8-2 Un toque de calibración para el GX-A Series.....	30
8-3 Calibración con un peso externo.....	31
8-4 Prueba de calibración con un peso externo	32
8-5 Corregir el valor de masa interna de la GX-A serie.....	33
8-6 Corregir el valor de masa interna de la serie GX-A (automático).....	34
8-7 Corregir el valor de masa interna de la serie GX-A (Química)	35
9. Interruptor de función e inicialización.....	36
9-1 Permiso o inhibir	36

9-2 Inicialización de la balanza	38
10. Tabla de Funciones.....	39
10-1 Configuración de la tabla de funciones.....	39
10-2 Detalles de la tabla de funciones.....	41
10-3 Descripción de la clase "Medio ambiente, Pantalla".....	48
10-4 función de reloj y calendario.....	50
10-5 Función Comparador.....	52
11. Número de Identificación y GLP Informe.....	55
11-1 Configuración del ID	55
11-2 Informe de GLP	57
12. Memoria de datos	60
12-1 Memoria de datos para los datos de pesaje	60
12-2 Memoria de datos para la calibración y pruebas de calibración	62
13. Modo de cálculo estadístico.....	65
13-1 Cómo usar el cálculo estadístico	65
13-2 Modo de cálculo estadístico (Ejemplo de uso)	70
14. Medición de Flujo.....	72
14-1 Cómo utilizar la medición de flujo	73
14-2 Ajuste Medición de flujo	75
15. Función de la tara neta gruesa.....	77
15-1 Preparación de la Función de la tara neta gruesa	77
15-2 Ejemplo del uso de la Función de la tara neta gruesa	78
16. Peso mínimo de funciones de advertencia.....	79
17. Gancho Inferior.....	81
18.-Unidad programable.....	82
19. Medición de densidad.....	83
20. Función de contraseña.....	88
20-1 Uso de la función de contraseña	88
20-2 Cambio de Contraseña	89
20-3 Introducción de la contraseña al encender la balanza	91
20-4 Ausencia de contraseña.....	91

21. Mantenimiento	92
21-1 tratamientos de la balanza	92
22. Solución de problemas	92
22-1 Comprobación del rendimiento y el entorno del equilibrio	92
22-2 Códigos de error	94
22-3 Otros dispositivos de pantalla.....	97
22-4 Solicitud de reparación	97
23. Especificaciones	98
23-1 GX-A series modelos de 0,001g.....	98
23-2 GX-A series modelos de 0,01g.....	99
23-3 GX-A series modelos de 0,1g.....	100
23-4 GX-A series modelos de 0,001g.....	101
23-5 GX-A series modelos de 0,01g.....	102
23-6 GX-A series modelos de 0,1g.....	103
23-7 GX-A series modelos de 0,1g.....	104
23-8 GX-A seriesGF-123A/1202A.....	105
22. Dimensión externa.....	106
22-1 Opciones e instrumentos Periféricos.....	108

1. Introducción

Este manual describe cómo funciona la balanza de la serie GX-A / GF-A y cómo sacar el máximo provecho de ella en términos de rendimiento. Lea este manual antes de utilizar el equilibrio y mantenerlo a la mano para referencia futura.

Este manual consta de los siguientes cinco partes:

- Funcionamiento básico..... Describe las precauciones en el manejo de la balanza, el equilibrio de construcción y operación de equilibrio básico.
- La adaptación al entorno Describe el ajuste de respuesta, calibración y prueba de calibración.
- Funciones Describe diversas funciones del equilibrio.
- Interface Describe la interfaz que transmite datos y controla el equilibrio. Para usarlo, necesita un ordenador personal o una impresora opcional.
- Mantenimiento Describe mantenimiento, códigos de error, la solución de problemas, especificaciones y opciones.

1-1 Características

- La balanza tiene una función de auto-comprobación que inspecciona la balanza, a sí mismo usando carga controlada electrónicamente (ECL) y evalúa el rendimiento. Lea este manual antes de utilizar la balanza y mantenerlo a la mano para referencia futura.
- La balanza puede detectar impacto aplicado a su sensor de masa y mostrar el nivel de ese impacto. ISD (Impacto de detección de choque).
- El cambio continuo de la balanza se puede calcular como velocidad de flujo, que se muestra y la salida. FRD :(Caudal Display).
- La balanza está equipada con una función de memoria de datos, que puede grabar el valor de pesaje, resultado de la calibración, y la masa de unidades múltiples (masa por muestra en el modo de conteo) (hasta 200 elementos se almacenan con valor de pesaje).
- La serie GX-A tiene auto calibración automática usando la masa interna, adaptándose a los cambios de temperatura, el tiempo y el tiempo de ajuste de intervalo.
- La buena práctica de laboratorio (GLP) / Buenas prácticas de fabricación (BPF) de datos puede ser de salida utilizando la interfaz serie RS-232C.
- Un reloj incorporado y calendario que puede añadir la fecha y hora a los datos de salida.
- Indicadores de comparación, que muestran los resultados de la comparación con **HI** **OK** **LO**. (Dependiendo de la configuración, la comparación de 5 pasos es también posible.)
- El indicador de carga, mostrando el valor del peso en porcentaje relativo a la capacidad de pesaje.
- Función de retención, siempre para pesar un objeto en movimiento, como un animal.
- Gancho inferior, para medir la densidad y un peso de materiales magnéticos.
- Los usuarios de la balanza puede ser limitado mediante el establecimiento de una contraseña (función de bloqueo de contraseña).
- La balanza está equipada con una interfaz serie RS-232C y una interfaz USB para comunicarse con un ordenador. ordenador con Windows utilizando el software de herramientas de comunicación de Windows (WinCT) hacen que la construcción de un sistema muy fácil. La última versión del software Win-CT se puede descargar desde el sitio web de A & D.
Windows es una marca registrada de Microsoft Corporation.
- Un pequeño descanso brisa se incluye con el modelo con una pantalla mínima de 0,001 g.

1-2 Acerca de los modelos

Hay muchos modelos de la serie GX-A y de la serie GF-A con diferencias en los modelos siendo la mínima de pantalla y la capacidad de pesaje. En este manual, se enumeran colectivamente por la pantalla mínima como se muestra en la siguiente tabla.

Modelo	Mínimo monitor	modelo aplicable	
		Tipo de masa interna	tipo general
modelo de 0,001 g	0,001 g	GX-203A / GX-303A / GX-403A / GX-603A / GX-1003A / GX-1603A	GF-203A / GF-303A / GF-403A / GF-603A / GF-1003A / 1603A-GF
modelo de 0,01 g	0.01g	GX-2002A / GX-3002A / GX-4002A / GX-6002A / GX-10002A	GF-2002A / GF-3002A / GF-4002A / GF-6002A / GF-10002A
modelo de 0,1 g	0.1g	GX-6001A / GX-10001A	GF-6001A / GF-10001A

- Para el GX-A serie, un peso para el ajuste de la sensibilidad es agregado. Es posible utilizar funciones tales como la calibración y la calibración automática utilizando la masa interna.
- Para el GF-A serie, pesos de ajuste de sensibilidad no están incorporados. Al calibrar, es necesario preparar un peso externo.

1-3 Cumplimiento

El cumplimiento de normas de la FCC

Tenga en cuenta que este equipo genera, utiliza y puede irradiar energía de radiofrecuencia. Este equipo se ha probado y se ha encontrado que cumple con los límites de un dispositivo informático de Clase A de conformidad con la Subparte J de la Parte 15 de las normas de la FCC. Estas reglas están diseñados para proporcionar una protección razonable frente a las interferencias cuando el equipo se hace funcionar en un entorno comercial. Si esta unidad se opera en una zona residencial, puede causar alguna interferencia y bajo estas circunstancias se requiere que el usuario tome, a sus propias expensas, cualesquiera que sean necesarias para eliminar la interferencia medidas.

(FCC = Comisión Federal de Comunicaciones de los EE.UU.)

Cumplimiento de las directivas de la marca CE

Este dispositivo dispone de supresión de interferencias de radio, regulación de la seguridad y la restricción de sustancias peligrosas en el cumplimiento de las siguientes Directivas del Consejo



Directiva del Consejo 2014/30
/ UE

EN61326 Directiva EMC

Directiva del Consejo 2014/35
/ UE

Seguridad EN60950 equipos de tecnología informática

Directiva del Consejo 2011/65
/ UE

EN50581 Restricción del uso de ciertas sustancias peligrosas

La marca CE es una marca europea obligatoria oficial.

Tenga en cuenta que cualquier producto electrónico que debe cumplir con las leyes y reglamentos locales cuando vendida o usada en cualquier lugar fuera de Europa.



A & D Instruments Ltd. hereby declare that the following Weighing product conforms to the requirements of the council directives on ...

**Electromagnetic Compatibility (EMC) 2014/30/EU,
Low Voltage Equipment (LVD) 2014/35/EU and
Restriction of the use of certain Hazardous Substances (RoHS) 2011/65/EU**

provided that they bear the CE mark of conformity.

Model/Series...GX-A/GP-A Series

Standards applicable:

EN 61326-1:2013

Electrical equipment for measurement, control and laboratory use -EMC requirements Part 1: General requirements

EN 60950-1:2006+A11:2009+A1:2010+A12:2011+A2:2013

Safety of Information Technology Equipment

EN 50581:2012

Technical documentation for the assessment of electrical and electronic products with respect to the restriction of hazardous substances

CE Mark first applied 16 October 2017

Signed for A&D Instruments in Oxford England 27 November 2017



J. Ghurta
Managing Director

2. Desembalaje de la balanza

La balanza es un instrumento de precisión. Desempaquetar el equilibrio cuidadosamente. Mantenga el material de embalaje para ser utilizado para el transporte de la balanza en el futuro.

El contenido del embalaje depende del modelo de la balanza. Consulte las ilustraciones para confirmar que todo está en el contenido. Cuando se incluyen opciones de envío, accesorios opcionales pueden ser agrupados.

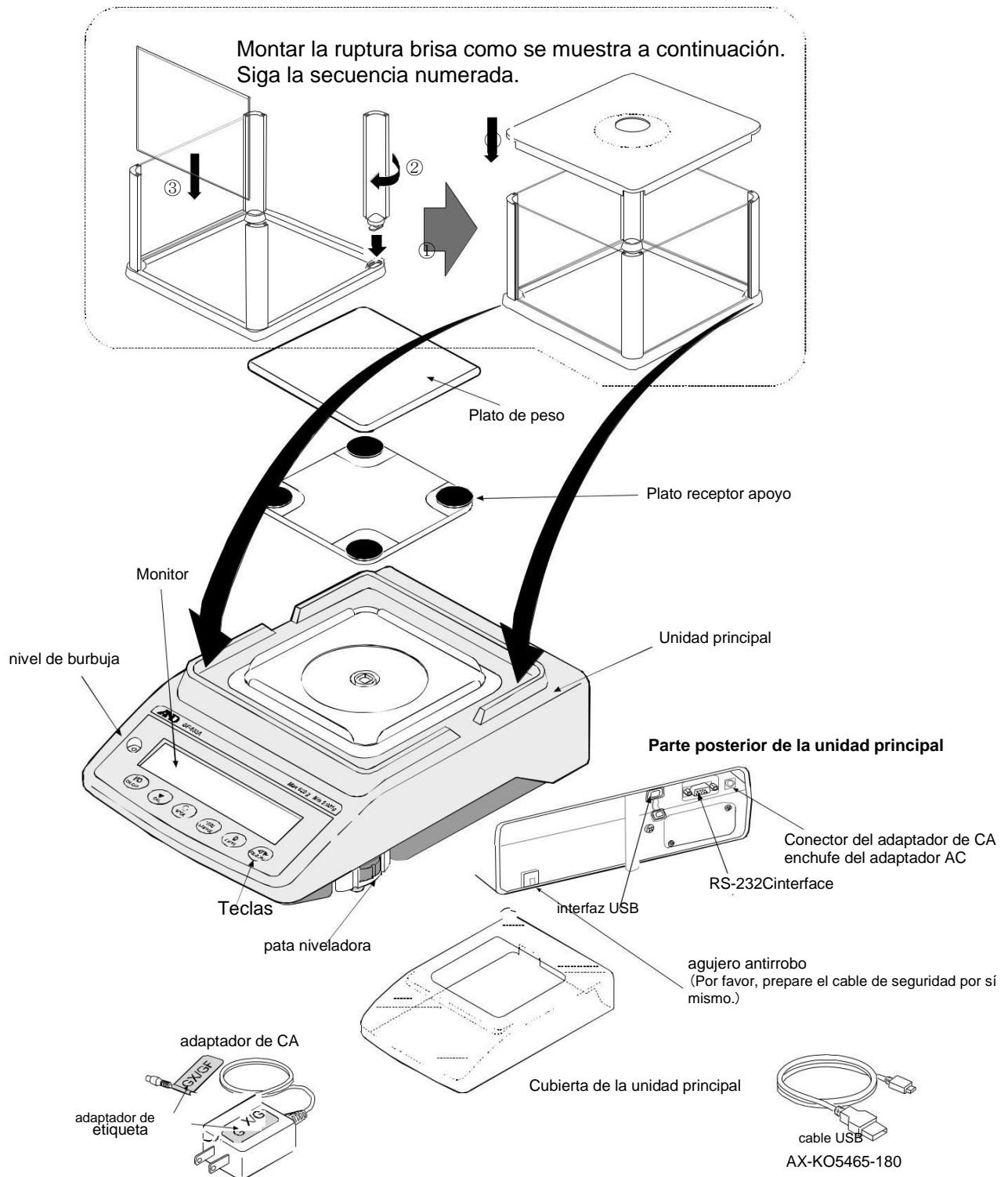
0,001 g modelos GX-A / GF-A



Nota: Por favor, confirme que el tipo de adaptador de CA es correcto para el voltaje local y el tipo de receptáculo.

GX-A / GF-A 0.01g / 0.1g modelos

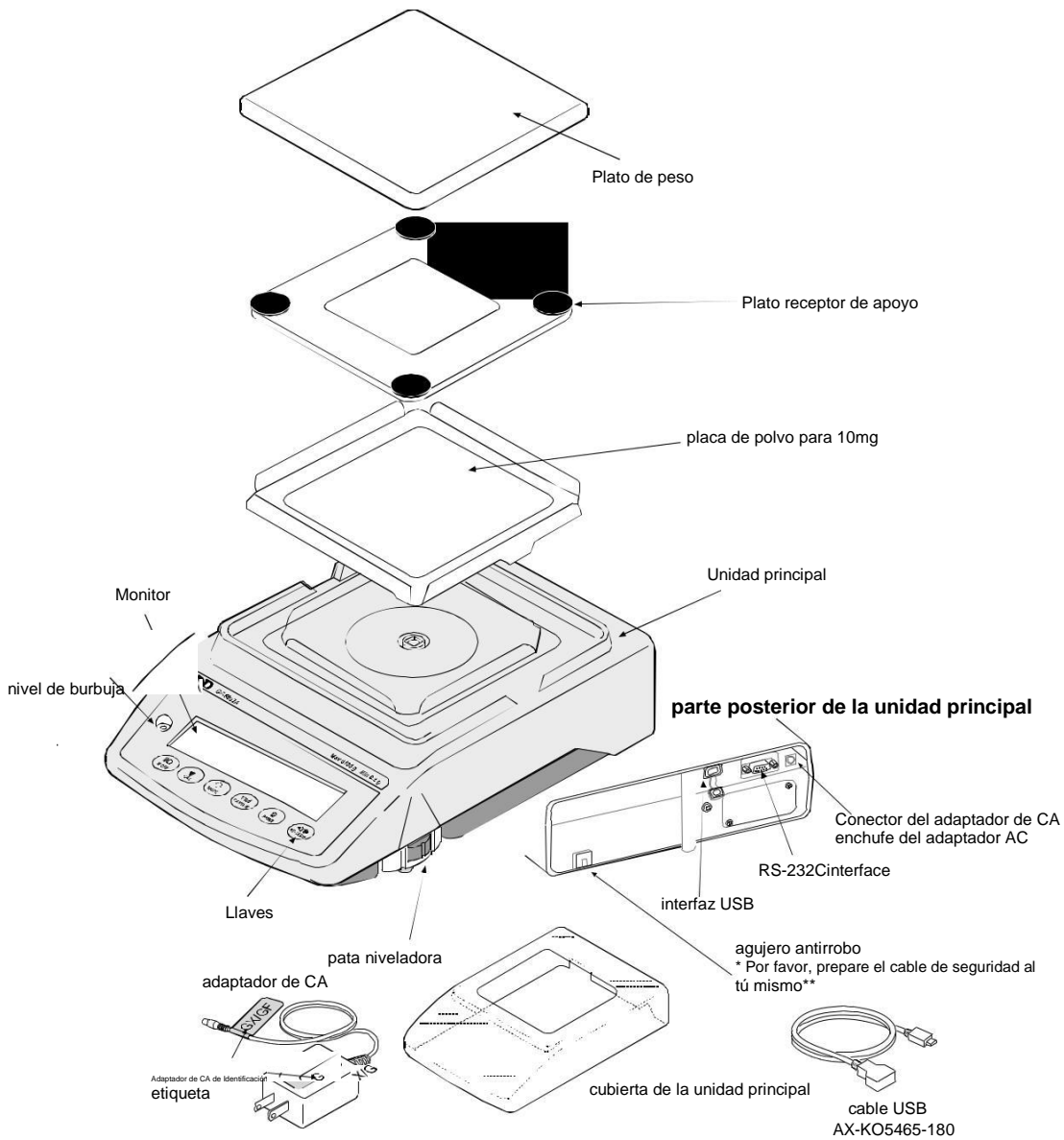

Nota: Por favor, confirme que el tipo de adaptador de red es correcta para su tipo de tensión y el receptáculo local.

2-1 Instalación de la balanza

Instalar la balanza de la siguiente manera:

1. Consulte la sección "2-2. PRECAUCIONES" para instalar la balanza.
2. Montar la balanza como se muestra en la ilustración anterior.
3. Ajuste las patas de nivelación para nivelar la balanza. Confirmar mediante el nivel de burbuja.
4. Compruebe que el tipo de adaptador es correcto para el tipo de voltaje y toma de corriente local.
5. Conecte el adaptador de CA a la balanza. Calentar el equilibrio durante al menos 30 minutos con nada sobre el plato de la balanza.

2-2 precauciones

Para obtener el rendimiento óptimo de la balanza y adquirir datos de pesaje exacto, tenga en cuenta lo siguiente:

- Instalar la balanza en un ambiente donde la temperatura y la humedad no son excesivas. La mejor temperatura de funcionamiento es de aproximadamente $20^{\circ}\text{C} \pm 2^{\circ}\text{C}$ a aproximadamente 45~60% humedad relativa RH.
- Instale la balanza en un lugar libre de polvo.
- La mesa de pesaje debe ser sólida y libre de vibraciones, corrientes de aire y lo más nivelada posible.
- Instale la balanza en un lugar estable para evitar vibraciones y golpes. Esquinas de las habitaciones de la primera planta son los mejores, ya que son menos propensos a la vibración.
- Instalar el equilibrio en el que no se ve afectada por los calentadores o acondicionadores de aire.
- Instalar el equilibrio en el que no está expuesto a la luz solar directa.
- Instalar el equilibrio lejos del equipo que produce campos magnéticos.
- Nivelar la balanza mediante el ajuste de las patas de nivelación y confirmar mediante el nivel de burbuja.
- Calentar el equilibrio durante al menos 30 minutos. Conecte el adaptador de CA como usual.
- Calibre la balanza antes de su uso o después de haberla trasladado a otra ubicación. Consulte "8. Calibration".

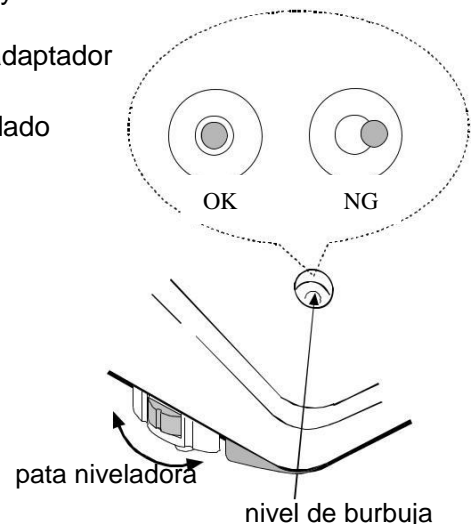

Precaución

No instale la balanza donde exista gas inflamable o corrosivo.

COMO AJUSTAR EL NIVEL DE AIRE DE LA BURBUJA

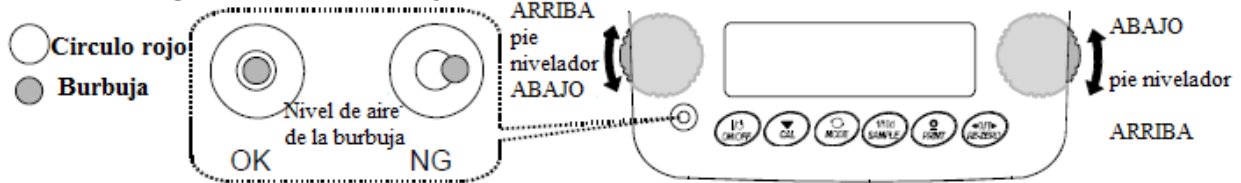

Cuando las burbujas están a la izquierda.
Gire el pie nivelador en la parte frontal derecha en el sentido de las agujas del reloj.

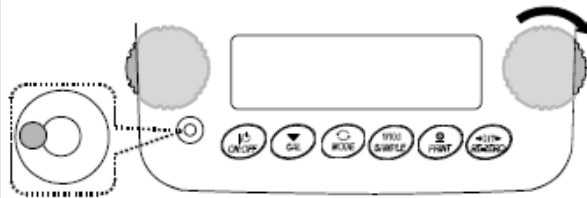

Cuando las burbujas están a la derecha.
Gire el pie nivelador en la parte frontal derecha en el sentido de las agujas del reloj.



Cuando las burbujas están en la posición hacia atrás.
Gire ambos pies niveladores en la parte delantera en el sentido de las agujas del reloj al mismo tiempo.

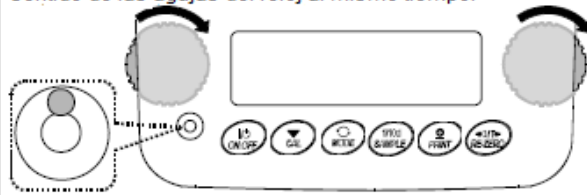

Cuando las burbujas están en la posición hacia adelante.
Gire ambos pies niveladores en la parte delantera en el sentido de las agujas del reloj al mismo tiempo.

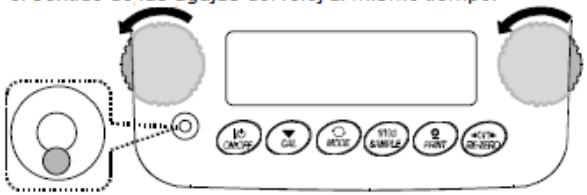

2-3 Durante el uso

Para adquirir los datos de pesaje exacto, tenga en cuenta lo siguiente:

- Descargar la electricidad estática desde el material de pesaje. Cuando una muestra podría tener una carga estática, está influido en la información de peso. Si la humedad del ambiente se convierte en 45% o menos, aislantes tales como plásticos son susceptibles de convertirse en electricidad estática. Conecte a tierra el equilibrio y tratar lo siguiente.
 - Eliminar la electricidad estática GXA-25, AD-1683 como un accesorio.
 - O tratar de mantener la humedad ambiente altamente
 - O utilizar una caja de blindaje de metal.
 - O limpiar una muestra de plástico cargada con el paño húmedo.
- La ruptura de la brisa (sólo los modelos de 1 mg) y la cubierta de la unidad principal clara se proporcionan como accesorios. Los componentes de quiebre brisa pueden ser cargados con electricidad estática cuando se descomprimen o cuando la humedad es baja. Si el valor de pesaje es inestable o el saldo tiene un problema con la repetibilidad, quitar el salto brisa. O limpiar los platos transparentes con un paño húmedo, utilice un eliminador de estática DC accesorio, GXA-25, AD-1683 o aplicar un spray anti-estática.
- Este balanza usa un potente imán como parte del conjunto de equilibrio, así que por favor tenga cuidado al pesaje de los materiales magnéticos como el hierro. Si hay un problema, utilizar el gancho inferior en la parte inferior de la balanza para suspender el material lejos de la influencia del imán.

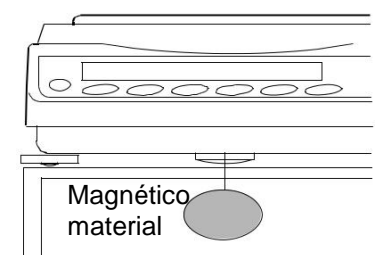
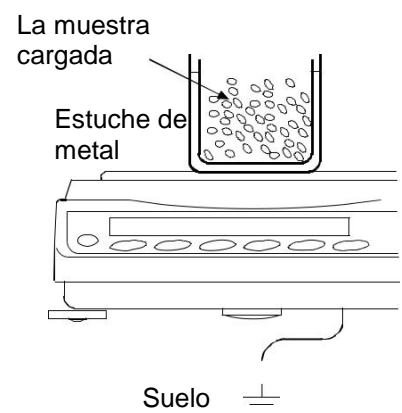

- Cancelar la diferencia de temperatura entre una muestra y el medio ambiente. Cuando una muestra es más caliente (más frío) que la temperatura ambiente, la muestra será más ligero (más pesado) que el peso verdadero. Este error se debe a un proyecto de aumento (descenso) alrededor de la muestra.
- Hacer que pesen cada uno con suavidad y rapidez para evitar errores debido a cambios en las condiciones ambientales.
- Al colocar una muestra en un plato de peso, no se dé un golpe fuerte o que no excedan la capacidad de pesaje. Y colocar en el centro.
- No deje caer cosas sobre el plato de peso, o colocar una muestra en la bandeja que está más allá de la capacidad de la balanza de pesaje. Colocar una muestra en el centro de la bandeja de pesaje.
- No utilice un instrumento afilado como un lápiz para presionar las teclas. Utilice sólo el dedo.
- Presione la tecla **RE-ZERO** antes de cada pesaje para evitar posibles errores.
- Tener en cuenta el efecto del empuje del aire sobre una muestra cuando se requiere más precisión.
- Mantener el equilibrio interior libre de polvo y materiales extraños.

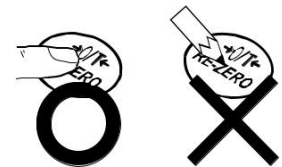
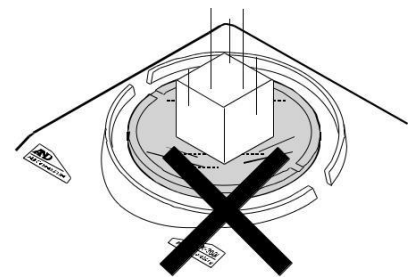
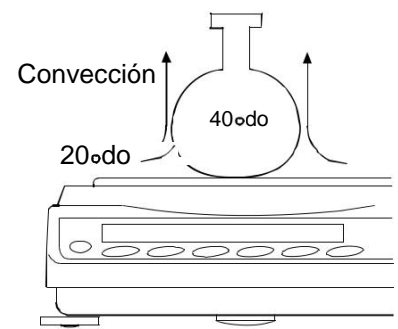

2-4 Después del uso

- Evitar golpes mecánicos a la balanza.
- No desmonte la balanza. En contacto con el distribuidor local de A & D si el saldo necesita reparación.
- No utilice disolventes orgánicos para limpiar la balanza. Limpiar la balanza con un paño sin pelusa que se humedece con agua tibia y un detergente suave.
- Evitar el polvo y el agua para que el equilibrio pese correctamente. Proteger las partes internas de los derrames de líquido y polvo excesivo.

2-5 Fuente de alimentación

- Cuando se conecta el adaptador de CA, la balanza está en el modo de espera si el indicador de espera está encendido. Este es un estado normal y no daña el equilibrio. Para obtener un peso preciso, mantenga el adaptador de CA conectado al equilibrio y la alimentación de CA a menos que el equilibrio no debe ser utilizado por un largo período de tiempo.

Operación de Teclas

Funcionamiento de las teclas afecta a cómo funciona el equilibrio. Las operaciones de las teclas básicas son:



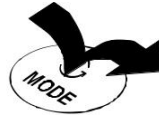

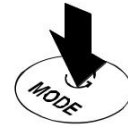

- “Pulsar y soltar la tecla inmediatamente” o “Pulse la tecla”
= operación de tecla normal durante la medición
- “Mantenga oprimida la tecla”



Pulse la tecla.
(Pulsar y soltar la tecla inmediatamente.)

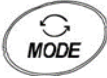

Mantenga pulsada la tecla.

Teclas	Cuando se pulsa	Cuando se mantiene pulsado
	Enciende la pantalla ON:OFF . El indicador de espera se muestra cuando la pantalla está apagada. El modo de pesaje se activa cuando la pantalla está encendida. Cuando la función de contraseña es permitida, se mostrará la pantalla de introducción de contraseña. Consulte "Introducción de 20-3 Bloqueo contraseña al encender el equilibrio" Esta tecla ON: OFF se encuentra disponible en cualquier momento. Al pulsar la tecla ON: OFF durante la operación se interrumpirá el funcionamiento y se apagará la pantalla.	
	En el modo de pesaje, se vuelve al mínimo peso de valor dentro y fuera. En el modo de recuento o porcentaje, entra en la muestra el modo de almacenamiento.	Entra en el modo de tabla de funciones.
	Cambia las unidades de peso almacenados en la tabla de funciones (<i>g, PCS, %, ct, mom</i>)	Muestra otros artículos de la calibración del menú.
	Realiza la calibración de la balanza con la masa interna.	Muestra otros artículos de la calibración del menú.
	Almacena los datos de pesaje en la memoria o salidas a una impresora o un ordenador personal dependiendo de los ajustes de la tabla de funciones.	Entra en modo para cambiar el número de registro masivo de la unidad en el modo de conteo. Cambiando la tabla de funciones: <ul style="list-style-type: none"> • Salidas "bloque de título" y "bloque final" para GLP, Informe GMP. • Muestra el menú de memoria de datos. • Entra en el modo de lectura del número de densidad en la medición del caudal.
	Establece la pantalla a cero.	

4. Unidades de pesaje

4-1 Units

Con el GF-Un equilibrio GX-A / serie, con la siguiente ponderación unidades y modos de pesaje están disponibles:

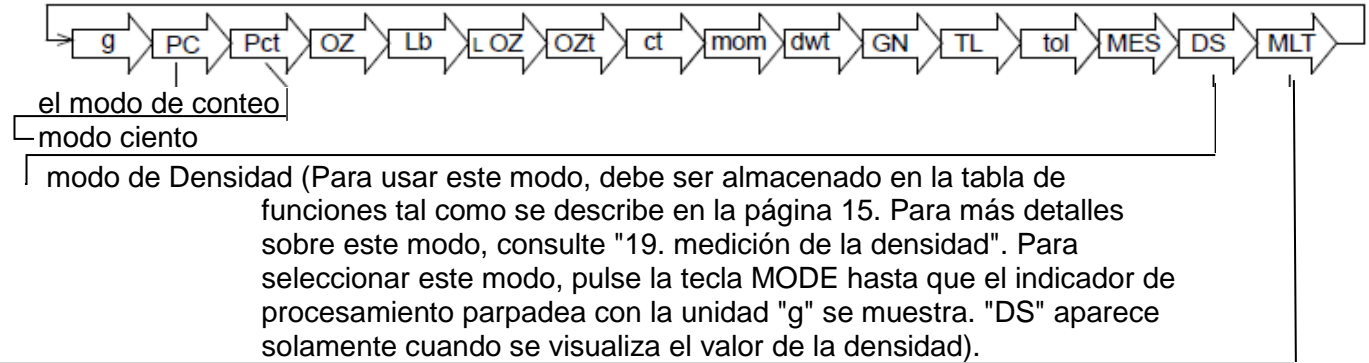

—-Unidad programable (Sin unidad mostrada. Para más detalles, consulte "18. PROGRAMABLE-unit"). Una unidad o modo pueden ser seleccionados y almacenados en la tabla de función como se describe en la página 15.

Si un modo de pesaje (o unidad de peso) ha sido apagado, que el modo o unidad estarán ausentes en la secuencia. Tael tiene cuatro variedades, una de las cuales puede ser seleccionado e instalado en la fábrica. Para seleccionar una unidad o un modo para el pesaje, pulse la tecla **MODE**.

Para obtener detalles sobre las unidades y modos, consulte la tabla siguiente:

Nombre (unidad, modo)	Abrev.	Monitor	tabla de funciones (Modo de Almacenamiento)	Factor de conversión 1 g =
Gramo	sol	g	g	1 g
el modo de conteo	PCS	p C 5	p C 5	
modo ciento	%	%	%	
Onza (Avoir)	ONZ	OZ	OZ	28,349523125 g
Libra	lb	Lb	Lb	453,59237 g
Libra / onza	L ONZ	L OZ	L OZ	1Lb = 16 oz, 1 oz = 28,349523125 g
Onza Troy	ozt	OZt	OZt	31.1034768 g
Métricas quilates	Connecticu t	ct	ct	0,2 g
momme	mamá toneladas	mom	mom	3,75 g
peso de veinte-cuatro granos	de peso muerto	dwt	dwt	
Grano (Reino Unido)	GN	GN	GN	1.55517384 g 0.06479891 g
Tael (general de Hong Kong, Singapur)		TL	TL	37,7994 g
Tael (HK bisutería)	TL			37,429 g
Tael (Taiwán)				37,5 g
Tael (China)				31,25 g
Tola (India)	tol	MES ^a 1	MES ^a 1	11.6638038 g
Messghal	MES			4,6875 g
el modo de densidad (Vea la nota abajo)	DS	<input type="text"/> g DS se usa a mostrar la densidad.	DS	
Programable-unidad (Multi-unit)	MLT	MLt	MLt	

Nota: El indicador de procesamiento de parpadear con "g" indica que se ha seleccionado el modo de densidad.

Las siguientes tablas indican la capacidad de pesaje y la pantalla mínimo para cada unidad, en función del modelo de balance.

Unidad	GX-203A	GX-303A	GX-403A	GX-603A	GX-1003A	GX-1603A	Mínimo monitor
	GF-203A	GF-303A	GF-403A	GF-603A	GF-1003A	GF-1603A	
	Capacidad						
Gramo	220	320	420	620	1100	1620	0,001
Onza (Avoir)	7,76	11.28	14.81	21.86	38.80	57,14	0.00005
Libra	0,485	0,705	0,925	1,366	2.425	3,571	0.000005
Libra / onza	7,76 oz 0LB	0LB 11,28 oz	0LB 14,81 oz	5,86 oz 1 libra	6,80 oz 2 libras	9,14 oz 3 libras	0,01 oz
Onza Troy	7.07	10,28	13.50	19.93	35.36	52.08	0.00005
Métricas quilates	1100	1600	2100	3100	5500	8100	0,005
momme	58.6	85.3	112,0	165,3	293,3	432,0	0,0005
peso de veinte-cuatro granos	141	205	270	398	707	1041	0,001
Grano (Reino Unido)	3395	4938	6481	9568	16975	25000	0.02
Tael (HK en general, Singapur)	5.82	8.46	11.11	16.40	29.10	42.85	0.00005
Tael (HK bisutería)	5.87	8.54	11.22	16.56	29.38	43.28	0.00005
Tael (Taiwán)	5.86	8.53	11.20	16.53	29.33	43.20	0.00005
Tael (China)	7.04	10,24	13.44	19.84	35.20	51.84	0.00005
Tola (India)	18.8	27.4	36.0	53.1	94.3	138,8	0,0001
Messghal	46.9	68.2	89.6	132,2	234,6	345,6	0,0005

Unidad	GX-2002A	GX-3002A	GX-4002A	GX-6002A	GX-10002A	Mínimo monitor
	GF-2002A	GF-3002A	GF-4002A	GF-6002A	GF-10002A	
	Capacidad					
Gramo	2200	3200	4200	6200	10200	0.01
Onza (Avoir)	77.6	112,8	148,1	218,6	359,7	0,0005
Libra	4.85	7.05	9.25	13.66	22.48	0.00005
Libra / onza	4 libras 13,60 oz	0,87 oz 7 libras	4,15 oz 9lb	10,69 oz 13 libras	7,79 oz 22 libras	0,01 oz
Onza Troy	70.7	102,8	135,0	199,3	327,9	0,0005
Métricas quilates	11000	16000	21000	31000	51000	0.05
momme	586	853	1120	1653	2720	0,005
peso de veinte-cuatro granos	1414	2057	2700	3986	6558	0.01
Grano (Reino Unido)	33951	49383	64815	95680	157410	0.2
Tael (HK general, Singapur)	58.2	84.6	111.1	164,0	269,8	0,0005
Tael (HK bisutería)	58.7	85.4	112.2	165,6	272,5	0,0005
Tael (Taiwán)	58.6	85.3	112,0	165,3	272,0	0,0005
Tael (China)	70.4	102,4	134,4	198,4	326,4	0,0005
Tola (India)	188	274	360	531	874	0,001
Messghal	769	682	896	1322	2176	0,005

Unidad	GX-6001A	GX-8001A	Mínimo monitor
	GF-6001A	GF-8001A	
	Capacidad		
Gramo	6200	10200	0.1
Onza (Avoir)	218	359	0,005
Libra	13.6	22.4	0,0005
Libra / onza	10,69 oz 13 libras	7,79 oz 22 libras	0,01 oz
Onza Troy	199	327	0,005
Métricas quilates	31000	51000	0.5
momme	1653	2720	0.05
peso de veinte-cuatro granos	3986	6558	0.1
Grano (Reino Unido)	95680	157410	2
Tael (HK en general, Singapur)	164,0	269,0	0,005
Tael (HK bisutería)	165,0	272,0	0,005
Tael (Taiwán)	165,0	272,0	0,005
Tael (China)	198,0	326,0	0,005
Tola (India)	531,0	874,0	0.01
Messghal	1322	2176	0.05

4-2 Unidades de Almacenamiento

Las unidades o modos pueden ser seleccionados y almacenados en la tabla de función. La secuencia de mostrar las unidades o modos puede estar dispuesto para ajustarse a la frecuencia de uso. Las unidades almacenadas se mantienen en la memoria no volátil, incluso si se retira el adaptador de CA.

Seleccione una unidad o el modo y organizar la secuencia de visualización de la siguiente manera:

1 Mantenga oprimida la tecla **SAMPLE** hasta que **ba5fnc** se muestre la tabla de funciones, a continuación, suelte la tecla.

2 Pulse la tecla **SAMPLE** varias veces para que aparezca **Unit**.

3 Pulse la tecla **PRINT** para entrar en el modo de selección de unidad.

4 Especificar una unidad o el modo en el orden que se muestra con las siguientes teclas.

SAMPLE tecla Para mostrar secuencialmente las unidades.

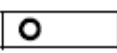
RE-ZERO tecla Para especificar una unidad o modo. El indicador de estabilización  aparece cuando la unidad mostrada o el modo es especificado. Si se pulsa la tecla de unidades ya seleccionado, la marca de estabilidad desaparece.

5 Pulse el botón **PRINT** para almacenar las unidades o modos. La balanza muestra **END** y luego muestra el siguiente menú de la tabla de funciones.

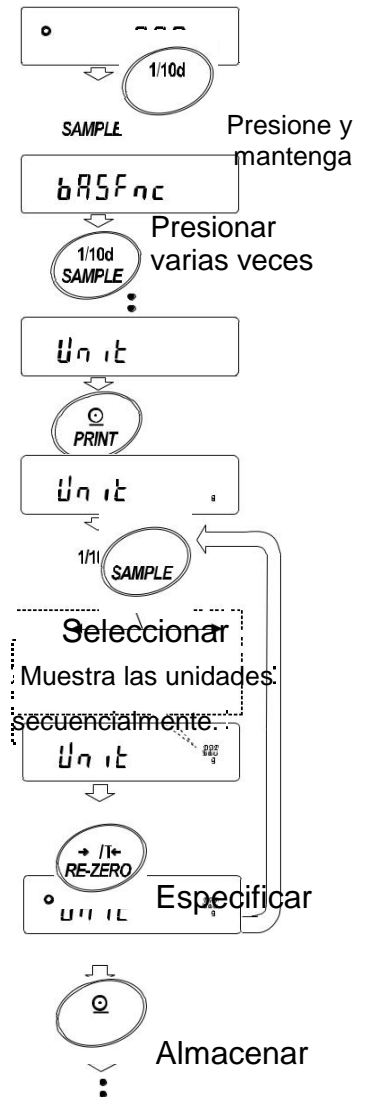

6 Presione la tecla **CAL** para salir de la tabla de funciones. A continuación, la balanza vuelve al modo de pesaje con la unidad seleccionada.

7 Para seleccionar otra unidad o el modo para el pesaje, pulse la tecla **MODE**.



Ejemplo de ajuste Unidad

El ejemplo siguiente establece las unidades en el orden con g (gramo) como la primera unidad seguido de pc (modo de conteo).

- 1 Mantenga pulsada la tecla **SAMPLE** hasta que aparezca **bA5fnc** de la tabla de funciones, a continuación, suelte la tecla.
- 2 Pulse la tecla **SAMPLE** varias veces para mostrar **Unit**.
- 3 Pulse la tecla **PRINT** para entrar en el modo de selección de unidad.
- 4 Presione la tecla **RE-ZERO** para especificar la unidad de g
El indicador de estabilización  aparece cuando se especifica la unidad.
- 5 Pulse el botón de ejemplo para mostrar **Unit PC5**.
- 6 Presione la tecla **RE-ZERO** para especificar la unidad de PC
El indicador de estabilización  aparece cuando se especifica la unidad.
- 7 Pulse la tecla **PRINT** para almacenar las unidades.
La balanza muestra **END** y luego muestra el siguiente elemento del menú de la tabla de funciones.
- 8 Presione la tecla **CAL** para salir de la tabla de funciones.
Luego la balanza vuelve al modo de pesaje con g, la unidad seleccionada en primer lugar.
- 9 Pulse la tecla **MODE** para cambiar entre g y PC (PCs g).

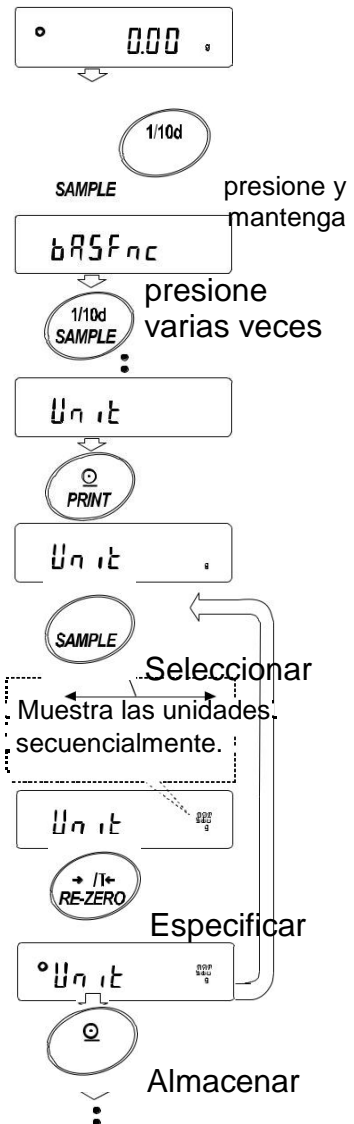

5. Pesando

5-1 Funcionamiento básico

1. Pulse la tecla **MODE** y, a continuación, seleccione las unidades se apropias (**g**, **ct**, **mg**)

En este caso, seleccione "g".

2. Colocar un recipiente sobre el platillo, si es necesario. Presione la tecla **RE-ZERO** para cancelar el peso (tara). La balanza muestra **000. g**. (La posición del punto decimal depende del modelo de balanza.)

3. Colocar una muestra sobre el plato o en el contenedor. Esperar a la estabilización del indicador  para ser mostrado. Leer el valor. Retire la muestra y el recipiente del plato.

Notas

- Presione la tecla **SAMPLE** para activar o desactivar el valor mínimo de pesaje.
- Los datos de pesada se pueden almacenar en la memoria. Para más detalles, consulte "12. Memoria de datos".
- Cuando se presiona la tecla **ON: OFF** con un contenedor colocado en el plato de peso y un peso se inicia, el saldo se cancela automáticamente el peso (tara) y muestra 0,00 g.

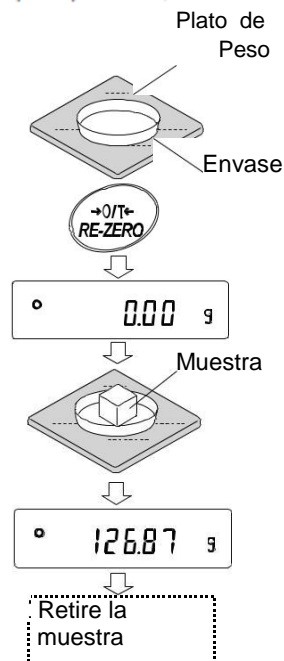

Sobre la operación en cuando se enciende el

El balance decidirá el punto de referencia cero cuando la alimentación está activada (adaptador de CA está conectado). Dependiendo de la condición de carga en ese momento, se juzgará si se debe realizar de forma automática cero o operación de tara. La condición para la determinación que se utiliza es de "encendido rango de cero", y cuando se supera la energía en el rango de cero, se realiza la operación de tara resta.

Sobre re-zero operación

Pulsando la tecla **RE-ZERO**, la pantalla se puede cambiar a cero. Re-cero con la tecla **RE-ZERO** determinará automáticamente si se realiza cero u operación de tara.

La condición para la determinación que se utiliza es "rango de cero", y cuando se supera el rango de cero, se realiza la operación de tara resta.

Acerca de rango de medición

Para el equilibrio, el rango que puede ser pesada se determina según el modelo.

Se muestra la cantidad total (cantidad + cantidad neta de tara) hasta la pantalla máximo de cada modelo, y cuando se supera la pantalla máximo, se muestra **E** para indicar que se supera el rango de pesaje.

Cuando en exceso en negativo, se muestra **E**.

Modelo		Encienda rango de cero	rango de cero	rango de visualización -E
GX-203A	GF-203A	Aprox. \pm 100 gramos	Aprox. \pm 4g	Approx.-100g o menos
GX-303A	GF-303A	Aprox. \pm 100 gramos	Aprox. \pm 6g	Approx.-100g o menos
GX-403A	GF-403A	Aprox. \pm 100 gramos	Aprox. \pm 8g	Approx.-100g o menos
GX-603A	GF-603A	Aprox. \pm 100 gramos	Aprox. \pm 12g	Approx.-100g o menos
GX-1003A	GF-1003A	Aprox. \pm 100 gramos	Aprox. \pm 20g	Approx.-100g o menos
GX-1603A	GF-1603A	Aprox. \pm 100 gramos	Aprox. \pm 32g	Approx.-100g o menos
GX-2002A	GF-2002A	Aprox. \pm 1 kilogramo	Aprox. \pm 40g	Approx.-1 kg o menos
GX-3002A	GF-3002A	Aprox. \pm 1 kilogramo	Aprox. \pm 60g	Approx.-1 kg o menos
GX-4002A	GF-4002A	Aprox. \pm 1 kilogramo	Aprox. \pm 80g	Approx.-1 kg o menos
GX-6002A	GF-6002A	Aprox. \pm 1 kilogramo	Aprox. \pm 120g	Approx.-1 kg o menos
GX-10002A	GF-10002A	Aprox. \pm 1 kilogramo	Aprox. \pm 200g	Approx.-1 kg o menos
GX-6001A	GF-6001A	Aprox. \pm 1 kilogramo	Aprox. \pm 120g	Approx.-1 kg o menos
GX-10001A	GF-10001A	Aprox. \pm 1 kilogramo	Aprox. \pm 200g	Approx.-1 kg o menos

5-2 Modo de conteo (PCS)

Este es el modo de determinar el número de objetos en una muestra en base a la unidad de masa de la muestra estándar. unidad de masa, la masa de una muestra. Cuanto menores son las variables en cada unidad de masa de la muestra es, más preciso será el conteo. Esta balanza de la serie está equipado con la función automática de Mejora exactitud de la cuenta (ACAI) para mejorar la precisión de conteo.

Nota

- ✘ Para el recuento, utilizar muestras que tienen una unidad de masa al menos diez veces mayor que la de la pantalla mínimo en gramos.
- ✘ Si la variable de unidad de masa de la muestra es demasiado grande, puede causar un error de conteo.
- ✘ Para mejorar el rendimiento de recuento, utilice la función ACAI frecuencia o dividir las muestras en varios grupos y contar cada grupo.

Al seleccionar el modo de recuento

1. Pulse la tecla **MODE** para seleccionar PC5 (**PC5** = unit)

Almacenamiento de una unidad de masa de la muestra

2. Pulse la tecla **SAMPLE** para entrar en el modo de almacenamiento masivo unidad de muestra. Incluso en el modo de almacenamiento, al pulsar la tecla **MODE** cambiará al modo siguiente.
3. Para seleccionar el número de muestras, pulse la tecla **SAMPLE** varias veces. Se puede fijar a 5, 10, 25, 50 o 100.

Nota

Un mayor número de muestras dará resultado del recuento más preciso.

4. Colocar un recipiente sobre el platillo, si es necesario. Presione la tecla **RE-ZERO** para cancelar el peso (tara). El número especificado en el paso 3 aparece.
25 0 se muestra si 25 se selecciona en el paso 3.
5. Coloque el número de muestras especificadas en la sartén. En este ejemplo, 25 piezas.
6. Cuando tecla **PRINT**, unidad de masa se almacena y se cambia el recuento monitor. (Por ejemplo: cuando el número es 25, **25 pCS** se visualiza.

Nota

- ✘ Si la balanza que la masa de las muestras es DEMASIADO ligero para adquirir un pesaje preciso, se muestra un error que requiere la adición de más muestras para el número especificado y pulse la tecla **PRINT**. Cuando la unidad de masa se almacena correctamente, la balanza procede al modo de recuento.
- ✘ Si el saldo juzga que la masa de las muestras es demasiado ligero y es no es adecuado para ser usado como la unidad de masa, se muestra **Lo.**
- ✘ unidad de masa registrada es recordado incluso cuando el equipo está apagado.

modo numérico (contando)

7. Contar es posible.

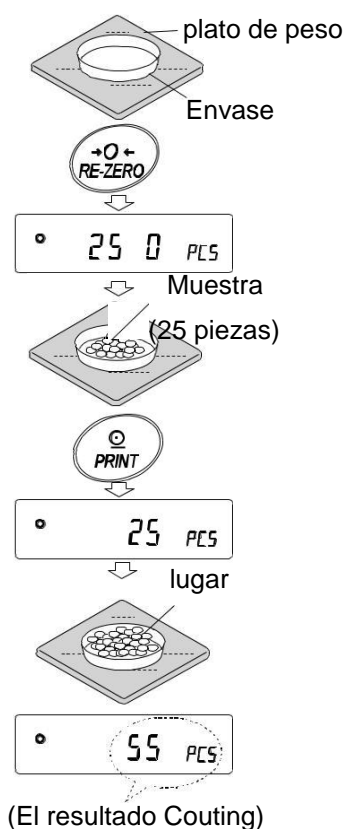
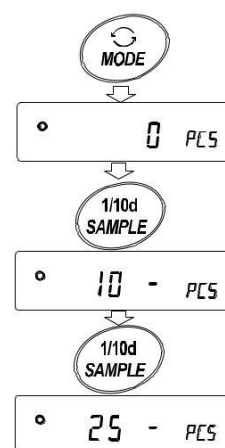

Modalidad de conteo de Uso de la función ACAI

La ACAI es una función que mejora la precisión de la unidad de masa de forma automática mediante el aumento del número de muestras como el proceso de recuento.

ACAI: Mejora de la cuenta automática Precisión

Después de registrarse unidad de masa de "Paso 6", proceder a la siguiente "Pasó 8".

Marca de procesamiento



8. Si se añaden unas cuantas más muestras, el indicador de procesamiento se enciende. Para evitar un error, añadir tres o más. El indicador de proceso no se enciende en caso de sobrecarga. Trate de añadir el mismo número de muestras como se muestra.
9. La balanza vuelve a calcular la masa de la unidad mientras el indicador de procesamiento está parpadeando. No toque el equilibrio o muestras en la sartén hasta que el indicador de procesamiento se apaga.
10. exactitud de recuento se mejora cuando el indicador de procesamiento se apaga.
11. Cada vez que se realiza la operación anterior, se obtendrá una unidad de masa más precisa. No hay límite superior definido del rango ACAI para el número de muestras que exceden 100. intenta agregar el mismo número de muestras como se muestra.
12. Eliminar todas las muestras utilizadas en ACAI y proceder con la operación de recuento utilizando la unidad de masa mejorada.

Note ACAI no funcionará en la unidad entrado en masa utilizando las teclas, o el modo de entrada digital.

El almacenamiento de la unidad de masa

Mediante el uso de la función de memoria de datos, 50 casos de almacenamiento de una muestra de unidad de masa se puede almacenar.

1. Establecer el elemento de configuración de función "función de memoria de datos (**dAtA**) "a" almacena la masa de la unidad en el conteo (**dAtA 1**) ". Consulte "tabla 10. Function".
2. El mostrado "**P * ***" es el número de placa de masa de la unidad seleccionado.
3. Presionar y mantener la tecla PRINT para cambiar al modo de cambio del número de registro de masa de la unidad

RE-ZERO tecla	Cambia el número de registro (+)
MODE tecla	Cambia el número de registro (-)
PRINT tecla	Decide sobre la muestra número de registro.
CAL tecla	Cancela la muestra número de registro

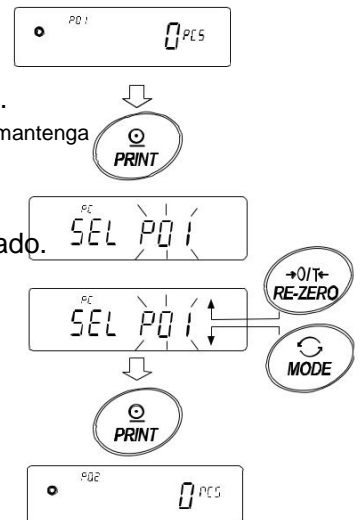

4. Masas de unidades múltiples se pueden almacenar registrándolos con diferentes números de registro de unidad de masa. Nota

※ Peso de la unidad puede ser leído por "Naciones Unidas: mm"mando.
(mm corresponde a P01 a P50 con 01 a 50.)

※ La salida de la unidad de lectura de masas lata "?UW " comando y puede ser cambiado por "? " U W.

Nota

※ ACAI no se puede utilizar para la unidad de masa de lectura.

Modo 5-3 Modo Porcentaje (%)

El modo por ciento muestra el valor de ponderación en porcentaje en comparación con una masa de referencia del 100% y se utiliza para el objetivo de pesaje o control de la varianza de la muestra.

Selección del modo de Porcentaje

1. Pulse el **MODE** para seleccionar la unidad % (Modo por ciento).

El almacenamiento de la masa de referencia 100%

2. Pulse la tecla **SAMPLE** para entrar en el modo de almacenamiento de masa de referencia 100%. Incluso en el modo de almacenamiento, al pulsar la tecla **MODE** cambiará al modo siguiente.

3. Coloque un recipiente sobre el platillo, si es necesario. Presione la **RE-ZERO** tecla para cancelar el peso (tara). Los indicadores de balance **100 0 %**.
4. Coloque la muestra que se establece como la masa de referencia del 100% en la sartén o en el envase.
5. Pulse la tecla **PRINT** para almacenar la masa de referencia. La balanza muestra **10000 %**. (La posición del punto decimal depende del valor de referencia. La masa de referencia almacenada, incluso si se retira el adaptador de CA, se mantiene en la memoria no volátil.)

Nota

- Si la balanza que la masa de la muestra es demasiado pequeña para ser utilizados como referencia, se muestra **Lo**.
- El porcentaje mostrado se basa en la masa de referencia del 100%.

	masa 100%	Posición del punto decimal
mínima de pantalla 0.001g model	0,100 g ~ 0.999g	1%
	1.000g ~ 9.999g	0,1%
	10.000 g ~	0,01%
0,01 g mínimo de visualización modelo	1,00 g 9,99 g ~	1%
	10,00 g ~ 99.99g	0,1%
	100,00 g ~	0,01%
0,1 g mínimo de visualización modelo	9,9 g 1,0 g ~	1%
	10,0 g ~ 99.9g	0,1%
	100,0 g ~	0,01%

- Los valores registrados se guardan incluso cuando el equipo está apagado.

6. Retire la muestra

Leyendo el porcentaje

7. Por favor una muestra para ser comparados con la masa de referencia sobre el plato. Muestra el porcentaje se basa en el 100% de la masa de referencia.

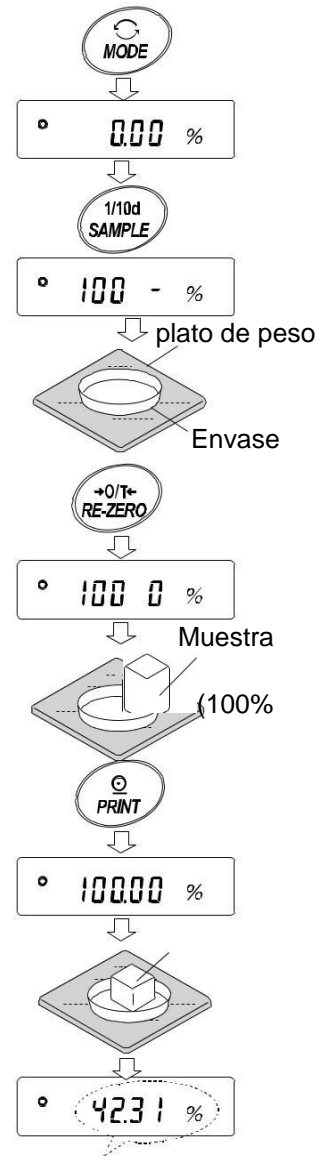

5-4 Modo de pesaje de animales (Función sostener)

Este es el modo para pesar un objeto en movimiento, tal como un animal, incluso cuando la visualización de los datos de pesaje fluctúa. La función de retención permite que el peso medio de los animales que se mostrará. Para utilizar la función de retención, ajuste la función en la tabla de funciones. Consulte la "Tabla 10. Función" y "10-3. Descripción de la clase 'Medio ambiente, Pantalla'" para más detalles.

6. Función Detección de Impacto





El GX-A / GF-A serie tiene una función para detectar el impacto de la sección del sensor de masa y para mostrar el nivel de impacto.

Al bajar el nivel de impacto en el momento de la carga, es posible no sólo para aliviar la variación en el valor de pesaje sino también para reducir el riesgo de fallo de la sección de sensor de masa.

Especialmente cuando la incorporación de la balanza en una línea de producción, etc. y un peso por medios tales como un sistema automatizado, el impacto al sensor se puede aplicar mayor de lo esperado.

En el diseño de sistemas automáticos y similares, se recomienda que se minimiza el nivel de impacto tanto como sea posible mientras se comprueba el indicador de estado de shock.

Visualización del nivel de impacto es del nivel 0 al nivel 4, 5level.

nivel de impacto	indicador de choque	Zumbador	Contenido
0	No	No	Seguro
1		No	Precaución
		No	Precaución Considere la mitigación del impacto
3		Uno bip	Advertencia: NO aplique un mayor impacto
4		Dos bip	Peligro: Sensor puede estar dañado

Nota

- Impacto en el sensor de pesaje se puede aplicar a la bandeja de pesaje en el momento de la carga, o puede ser aplicado desde la mesa en la que está instalado el equilibrio.

La función de detección de impactos también trabaja para el impacto aplicado desde la mesa.

7. Ajuste de respuesta / Función de la autocomprobación

Esta función estabiliza el valor del peso, la reducción de la influencia en un peso que es causada por corrientes de aire y / o vibraciones en el lugar donde está instalado el equilibrio. Esta función ajusta automáticamente mediante el análisis del medio ambiente o con la mano-operación. La función tiene tres etapas de la siguiente manera: Cambio de la velocidad de pesada cambia la frecuencia de actualización de pantalla.

Monitor	Función de ajuste	Respuesta de las Características	
RÁPIDO	[Cond 0]	Respuesta rápida,	Valor sensible
MEDIO	[Cond 1]	↑	↓
LENTO	[Cond 2]	Respuesta lenta,	Valor estable

7-1 Ajuste de respuesta

El ajuste de respuesta se puede cambiar mediante el siguiente método.

1. Pulse y mantenga pulsado la tecla **MODE** hasta que **RESPONSE** se muestre, y a continuación, suelte la tecla.
2. Presione la tecla **MODE** para seleccionar la velocidad del pesaje.
Sea **FAST**, **MID** o **SLOW** pueden ser seleccionados.
3. Después de unos segundos de inactividad la balanza mostrara **END**. Luego, regresara a su modo de pesaje y mostrara la respuesta del indicador actualizada.
La respuesta del indicador permanecerá en pantalla durante un tiempo.

Nota

El valor establecido para el ajuste de respuesta se puede cambiar por "condición Cond" de "visualización del entorno" en la tabla de funciones.
Para el método de ajuste, consulte "Tabla 10.Function".

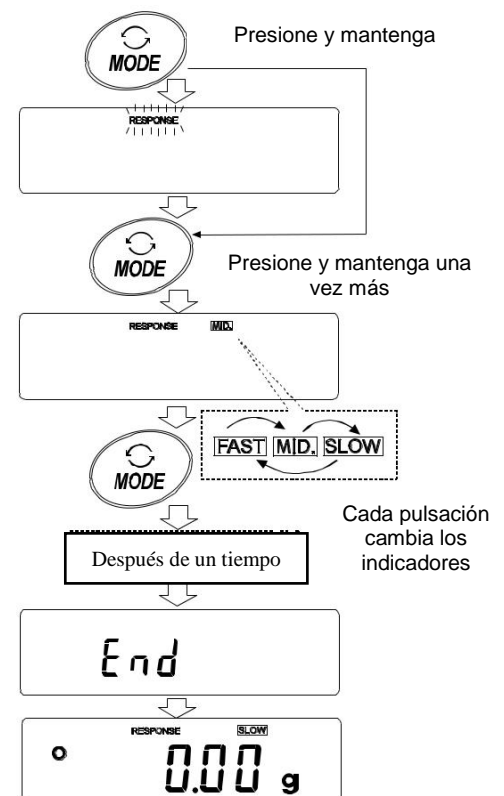

8. Calibración

Dado que la resolución de la balanza es alta, los valores de pesaje pueden variar debido a la gravedad y los cambios ambientales diarios. Es necesario realizar la calibración (ajuste de sensibilidad) con el peso a fin de mantener los valores de pesaje desde cambiar incluso si la gravedad o los cambios del medio ambiente.

Se recomienda calibrar si se ha instalado la balanza por primera vez o cambiado de lugar, o cuando los valores de pesaje cambian de manera significativa en la inspección diaria, etc.

Medios de ajuste para ajustar el valor de pesaje de la balanza con el peso de referencia o masa interna. La calibración consiste en pesar con el peso de referencia y comparación de lo mucho que el resultado se desvía del valor de referencia. (El ajuste no se realiza en la calibración.)

Calibración (ajuste de sensibilidad)

Calibración automática ----- ajustar automáticamente la balanza con la masa interna dependiendo del cambio de temperatura de la operación de medio ambiente o la hora programada y el intervalo de tiempo. (GX-A serie)

La prueba de calibración usando la masa interna ----- El uso de la masa interna, ajustar el equilibrio con un solo toque.

La prueba de calibración usando un peso externo ----- El uso de una masa externa, ajustar el balance con una masa externa.

La prueba de calibración (calibración de la sensibilidad)

La prueba de calibración con su propio peso ----- Enviar el resultado de la verificación de la exactitud de pesaje utilizando su propio peso.

* No se realizan ajustes.

Precaución

- No permita que las vibraciones o corrientes de aire pueden afectar al equilibrio durante la calibración.
- Para dar salida a los datos de GLP / GMP mediante la interfaz RS-232C, ajuste "GLP / GMP salida (info)" de "Salida de datos (DOUT)". Consulte la "Tabla 10. Función". La hora y la fecha se pueden añadir al informe de GLP / GMP. Si la hora o fecha no es correcta, ajustarlos. Consulte la sección "10-4 función de reloj y calendario".
- Los datos de las pruebas de calibración y de calibración se pueden almacenar en la memoria. Para almacenarlos, ajuste "Memoria de datos (datos)".
- La precisión del peso utilizado en la calibración afecta a la exactitud de la balanza después de la calibración.
- Seleccionar la masa que se utiliza para la calibración y calibración de las pruebas de la tabla de abajo.

Modelo	peso de calibración utilizable	Ajuste de fabrica	Distancia ajustable
GX-203A, GF-203A	100 gramos, 200g	200g	-9.999g ~ + 9.999g
GX-303A, GF-303A	50 gramos, 100 g ~ 300 g (intervalo de 100 g)	200g	
GX-403A, GF-403A	50 gramos, 100 g ~ 400 g (intervalo de 100 g)	400g	
GX-603A, GF-603A	50 gramos, 100 g ~ 600 g (intervalo de 100 g)	500g	
GX-1003A, GF-1003A	50 gramos, 100 g ~ 1000 g (intervalo de 100 g)	1000g	
GX-1603A, GF-1603A	50 gramos, 100 g ~ 1600g (intervalo de 100 g)	1000g	
GX-2002A, GF-2002A	500g, 1000g, 2000g	2000g	-99.99g ~ + 99.99g
GX-3002A, GF-3002A	500g, 1000 g ~ 3000 g (intervalo de 1000 g)	2000g	
GX-4002A, GF-4002A	500g, 1000 g ~ 4000 g (intervalo de 1000 g)	4000g	
GX-6002A, GF-6002A	500g, 1000 g ~ 6000 g (intervalo de 1000 g)	5000g	
GX-10002A, GF-10002A	500g, 1000 g ~ 10000g (intervalo de 1000 g)	10000g	-999.9g ~ + 999.9g
GX-6001A, GF-6001A	500g, 1000 g ~ 6000 g (intervalo de 1000 g)	5000g	
GX-10001A, GF-10001A	500g, 1000 g ~ 10000g (intervalo de 1000 g)	10000g	

Monitor



Este indicador significa "En proceso de medición de datos de calibración". No permita que las vibraciones o corrientes de aire afecten el equilibrio mientras se visualiza el indicador.

8-1 Calibración automática para el GX-A Series

Esta función calibra automáticamente la balanza cuando la balanza detecta un cambio de temperatura ambiente. Si se selecciona la salida de GLP en la tabla de funciones, la balanza emite el informe de calibración o almacena los datos en la memoria.

En el modo de calibración automática, ya sea el cambio de temperatura, el tiempo de fraguado, o el intervalo de tiempo pueden ser ajustado con el ajuste de la función [FUNC].

Para el tiempo de fraguado, el ajuste en función [TIME1], [TIME2] y [TIME3] se puede ajustar.

El intervalo de tiempo se puede ajustar desde 0,5 horas a 24 horas con el ajuste de la función [TINT].

Precaución

Si hay algo que está en el plato de la balanza, la balanza juzga que está en uso y no realiza la calibración automática auto.

Los criterios que los jueces balanza están en uso son los siguientes.

modelos de 0,001 g	modelos 0.01g	modelos 0.1g
Inferior a 2 g	Inferior a 20 g	Inferior a 20 g

Para mantener el estado calibrado, mantenga el receptor de carga clara, mientras no esté en uso.



Indica que el balance detecta un cambio en la temperatura ambiente y la calibración automática se iniciará. Si la balanza no se utiliza durante unos minutos con este indicador (◀) parpadeara, la balanza realiza la calibración automática. La duración intermitente depende del entorno.



Indica que la balanza esta midiendo los datos de calibración. No permita que las vibraciones o corrientes de aire afecten el equilibrio mientras se muestra este indicador. Después de la calibración, la balanza vuelve a indicar la pantalla anterior.

Nota La balanza se puede utilizar mientras el indicador parpadea. Sin embargo, se recomienda que para mantener la exactitud, deje de utilizar el equilibrio y confirmar que no hay nada en el molde y se deja el saldo a realizar la calibración auto.

8-2One-Touch de calibración para el GX-A Series

Esta función calibra la balanza con la masa interna.

- Paso 1 Conecte el adaptador de AC y que la balanza caliente durante al menos 30 minutos con nada sobre el plato de peso.
- Paso 2 Presione la tecla **CAL**. La balanza mostrara **CAL in** y realizara la calibración usando la masa interna. No permita que las vibraciones o corrientes de aire pueden afectar la balanza.
- Paso 3 L balanza mostrara **END** después de la calibración. Si el "GLP salida (info)" de parámetro de la mesa de función se establece a "1" o "2", la balanza mostrara GLP y emitirá "el informe de calibración" con el RS-232C o almacena los datos en la memoria. Consulte a "11-3. GLP Reporte" y "Memoria de datos (**DATA**)" de la tabla de funciones para más detalles.
- Paso 4 La balanza automáticamente volverá a la modalidad de peso después de la calibración.

Sobre la masa interna

El valor de la masa interna puede cambiar debido al envejecimiento, a la corrosión u otro daño causado por el entorno operativo. Compruebe periódicamente la masa interna. Corregir el valor de la masa interna como sea necesario. Consulte la sección "8-5. La corrección del valor de la masa interna".

Para mantener la precisión de pesaje, realizar la calibración con una pesa externa periódicamente, como se describe a continuación.

8-3 Calibración con una pesa externa

Esta función calibra la balanza con una pesa externa.

Paso 1 Conectar el adaptador AC y calentar la balanza por 30 minutos con nada sobre el plato de peso.

Paso 2 Presionar y mantener la tecla **CAL** hasta que se muestre **CAL out**, luego soltarla tecla.

Paso 3 Si desea cambiar la configuración del valor de peso externo, presione la tecla **SAMPLE** y vaya al paso 4. Si no cambia la configuración del valor de peso externo, vaya al paso 5.

Paso 4 Especifique el peso de calibración de la siguiente forma:

SAMPLE tecla	Para cambiar el estado de visualización: "Todos los segmentos parpadeando" (peso de calibración modo de selección) o "Los últimos cuatro dígitos parpadean" (modo de ajuste de valores).
RE-ZERO tecla	Para seleccionar el peso de calibración o ajustar el valor.
MODE tecla	En el modo de ajuste de valores, -9999 dígitos aparecerán después +9999 dígitos.
PRINT tecla	Para guardar el nuevo valor del peso. Aun si es que el adaptador AC es removido, los datos se mantendrán en memoria no volátil.
CAL tecla	Para cancelar la operación y regresar a CAL 0

Paso 5 Confirmar que no hay nada sobre el plato y presionar la tecla **PRINT**. La balanza mide el punto cero. No permitir la vibración o borradores que afecten la balanza. La balanza muestra la calibración en el valor del peso.

Paso 6 Coloque la muestra la calibración de peso en la bandeja y presione la tecla **PRINT**. La balanza mide el peso de calibración. No permitir la vibración o borradores para afectar la balanza.

Paso 7 Remover el peso del plato.

Paso 8 Después de la calibración, si se va a establecer la salida GLP, "informe de calibración" se emite o se almacena en la memoria de datos.

Paso 9 La balanza automáticamente regresará a su modo de peso.

Paso 10 Coloque el peso de calibración sobre el plato y confirme que el valor que se muestra es de ± 2 dígitos del valor especificado. Si no está dentro del rango, compruebe las condiciones ambientales tales como la brisa y vibración también comprobar el plato de pesada. Luego, repita los pasos 1 a 10.

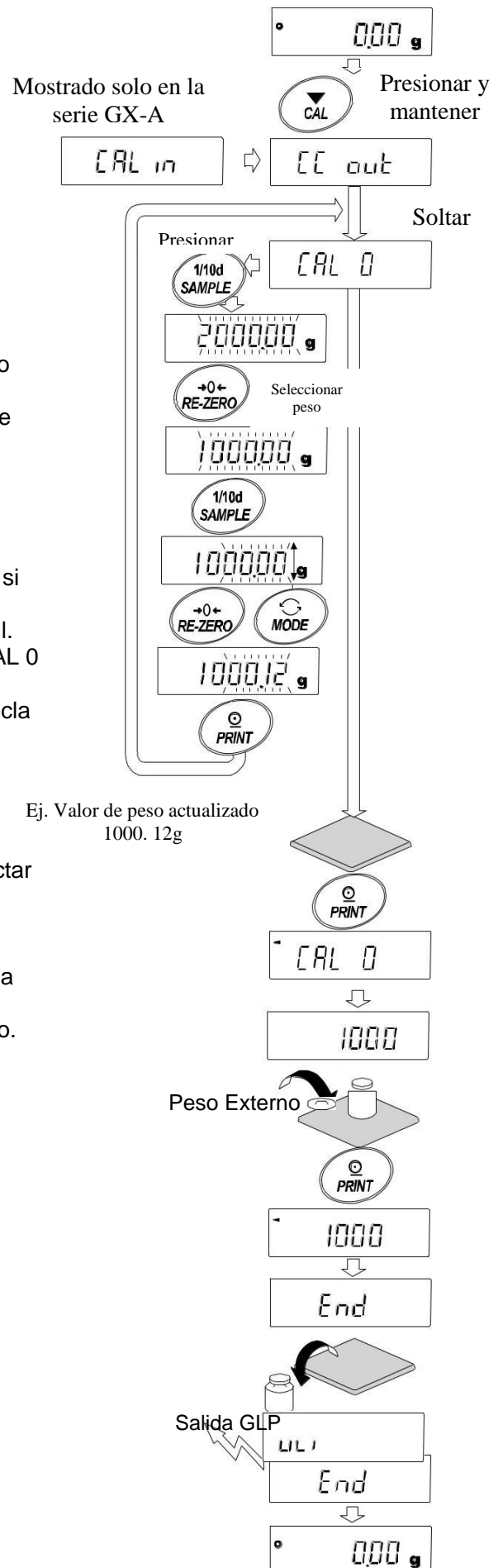

8-4 Prueba de Calibración con un peso externo

Esta función pone a prueba la precisión de pesaje con un peso externo y envía el resultado. Este servicio está disponible sólo cuando la salida de GLP parámetro está ajustado a (La prueba de calibración no realiza la calibración)

Paso 1 Conectar el adaptador AC y calentar la balanza por lo menos 30 minutos con nada sobre el plato de peso

Paso 2 Presionar y mantenerlo la tecla **CAL** hasta que **CCout** se muestre.

Paso 3 Soltar la tecla.

Paso 4 Si desea cambiar la configuración del valor de peso externo, pulse la tecla y vaya al paso 4.

Si no desea cambiar la configuración del valor de peso externo, vaya al paso 6.

Paso 5 especificar la calibración del valor de peso de la siguiente forma:

SAMPLE tecla Para cambiar la condición de visualización a:

"todos los segmentos parpadean" (modo de selección de peso de calibración) o "los últimos cuatro dígitos parpadeando" (modo de ajuste de valor).

RE-ZERO tecla Para seleccionar la calibración de peso o el ajuste de valor. En el modo de

ajustamiento de valor, -9999 dígitos aparecerán después de +9999 dígitos.

PRINT tecla Para guardar el nuevo valor de peso. Aun si el adaptador AC es removido, los datos se mantendrán en memoria no volátil.

CAL tecla Para cancelar la operación y regresar a **CC 0**.

Paso 6 Confirme que no hay nada en la bandeja y presione la tecla **PRINT**. La balanza mide el punto cero.

No permita que la vibración o los borradores afecten al equilibrio. La balanza muestra el valor de peso de calibración.

Paso 7 La balanza muestra el valor medido de punto cero varios segundos.

Reemplace el peso externo.

Paso 8 La balanza emite o almacena "datos de prueba de calibración".

Paso 9 La balanza volverá automáticamente al modo de pesaje.

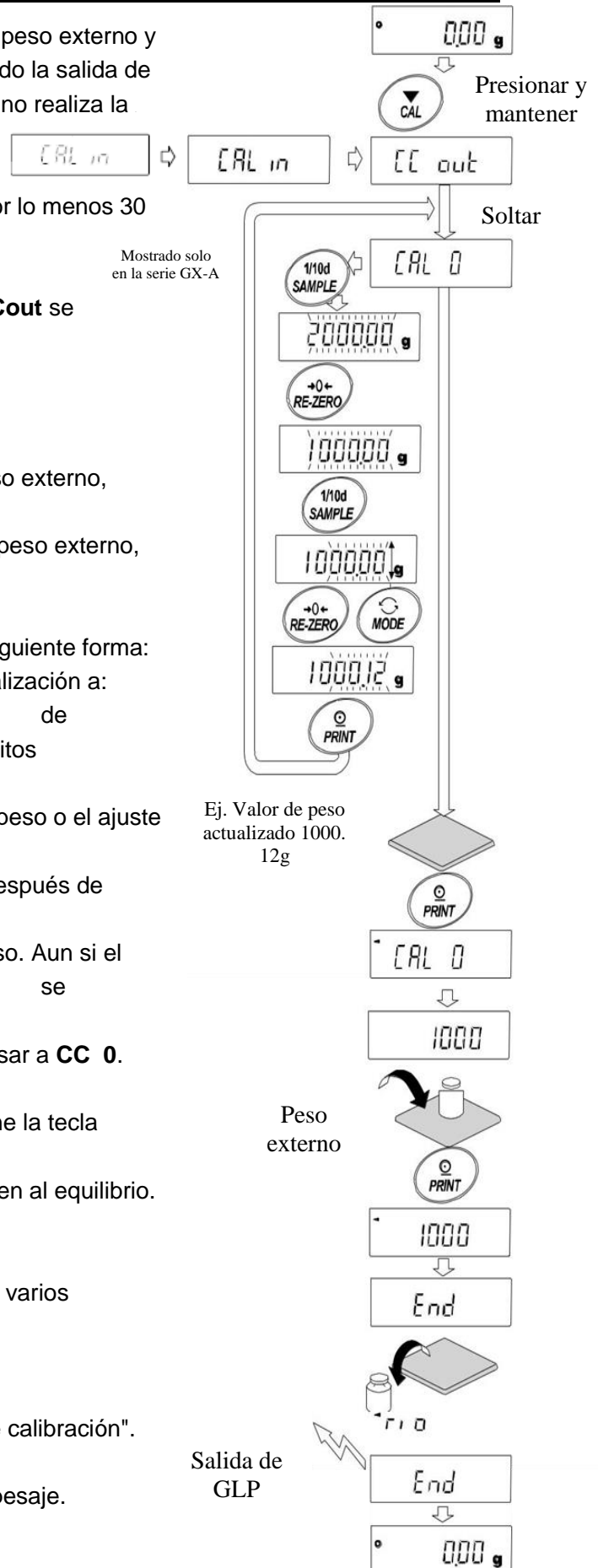

8-5 Corregir el valor de la masa interna de la GX-A serie

El valor de la masa interna puede ser corregido con ajuste de la función 0.5 g .
Hay dos métodos de corrección, de la siguiente manera.

Auto Este es un método de corregir el valor del peso de la masa interna basado en un peso externo.
Manual Este es un método de corregir por digitalmente insertando un valor de referencia de corrección (valor de peso interno de conversión).

Nota

- La corrección del valor de la masa interna no puede ser ejecutada al ajuste de fábrica.
Consulte a "9. Función de conmutación y la inicialización" o el siguiente método de ajuste, y permitir el cambio de la configuración de la función y la corrección del valor de la masa interna.

Procedimiento de ajuste

- Pulse la tecla **ON:OFF** para apagar la pantalla.
- Mantenga pulsadas las teclas de **PRINT** y **SAMPLE**, y pulse la tecla **ON: OFF** para muestra $P5$.
- Pulse la tecla de **PRINT** y establecer el "interruptor de corrección de masa interna" y "interruptor de ajuste de la función" a "1" con la siguiente tecla.

SAMPLE tecla	Seleccione el interruptor. (Digito parpadeante)
RE-ZERO tecla	Cambiar el valor del interruptor parpadeante.

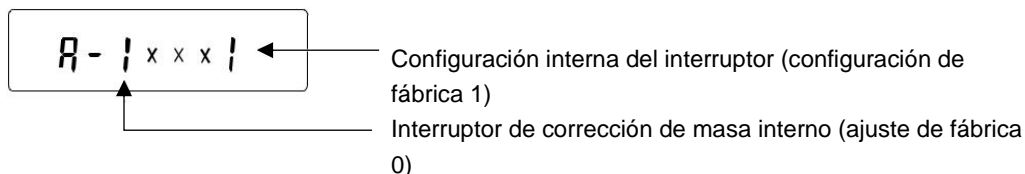

- Pulse la tecla **PRINT** para registrar y mostrar la pantalla de pesaje.

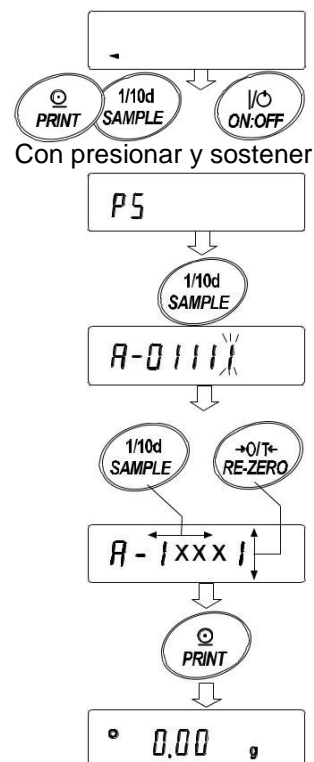

8-6 Corregir el valor de masa interna de la serie GX-A (automático)

Calibrar refiriéndose a "8-3. Calibración con una pesa externa".

Este es el método de corregir el valor del peso de la masa interna basado en un peso externo. Después de la calibración con la masa externo, la balanza se carga automáticamente y se descarga la masa interna y corrige el valor de masa interna.

Las masas disponibles son como se muestra en la siguiente tabla. El valor de la masa corregida se mantiene en la memoria no volátil, incluso si se retira el adaptador de CA.

Modelo	Masa disponible	Ajuste de fabrica	Rango ajustable
GX-203A, GF-203A	50g, 100g, 200g	200g	-9.999g ~ +9.999g
GX-303A, GF-303A	50g, 100g ~ 300g (100g interval)	200g	
GX-403A, GF-403A	50g, 100g ~ 400g (100g interval)	400g	
GX-603A, GF-603A	50g, 100g ~ 600g (100g interval)	500g	
GX-1003A, GF-1003A	50g, 100g ~ 1000g (100g interval)	1000g	
GX-1603A, GF-1603A	50g, 100g ~ 1600g (100g interval)	1000g	
GX-2002A, GF-2002A	500g, 1000g, 2000g	2000g	-99.99g ~ +99.99g
GX-3002A, GF-3002A	500g, 1000g ~ 3000g (1000g interval)	2000g	
GX-4002A, GF-4002A	500g, 1000g ~ 4000g (1000g interval)	4000g	
GX-6002A, GF-6002A	500g, 1000g ~ 6000g (1000g interval)	5000g	
GX-10002A, GF-10002A	500g, 1000g ~ 10000g (1000g interval)	10000g	
GX-6001A, GF-6001A	500g, 1000g ~ 6000g (1000g interval)	5000g	
GX-10001A, GF-10001A	500g, 1000g ~ 10000g (1000g interval)	10000g	

1. El valor de la masa interna no puede ser corregida en las configuraciones de fábrica. Referirse a "9. Interruptor de función e inicialización" y permite cambiar el ajuste de la función y corregir el valor de masa interno.
2. En el modo de pesaje, presionar y sostener la tecla SAMPLE para mostrar
3. Presionar la tecla SAMPLE muchas veces hasta que aparezca `[CS in]`
4. Si `[CS in]` no aparece, ejecutar el Paso 1.
5. Presionar la tecla **PRINT** para mostrar `[Auto]`
6. Cuando la preparación está completa, presionar la tecla **PRINT**.
7. `[CAL SET]` se muestra y el valor de la masa interna es corregida automáticamente.
8. Cuando el ajuste de la masa interna valor es completado, `[CAL n]` aparece y la calibración se realiza automáticamente con el ajuste de pesos internos.
9. `[End]` se muestra y se vuelve al modo de pesaje.
10. Coloque el peso de calibración externo que se utiliza para la consulta de saldo si la balanza se corrigió. Si no se corrige adecuadamente, vuelva al paso 2.

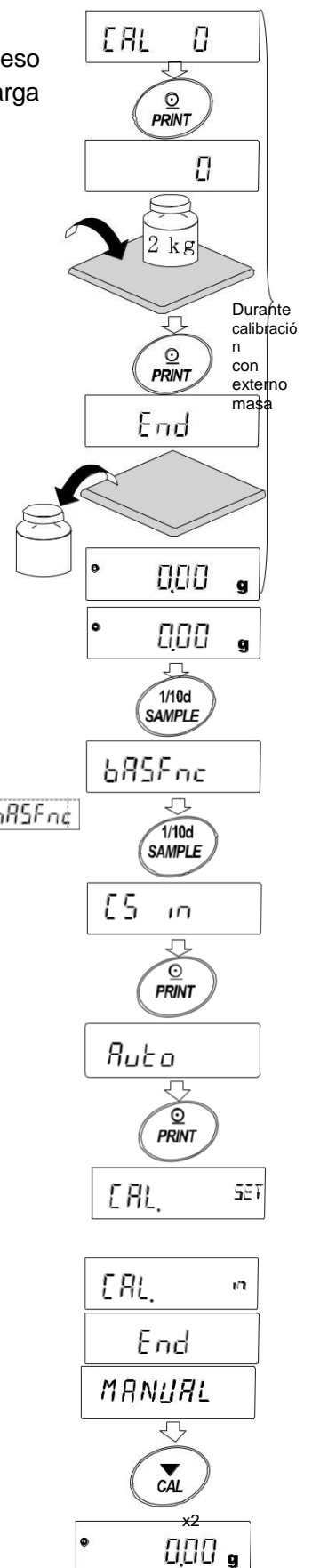

8-7 Corregir el valor de masa interna de la serie GX-A (Química)

El saldo puede corregir el valor de la masa interna dentro de la gama se muestra a continuación. Esta función corrige el valor de la masa interna para ajustarse a un peso externo. El valor de la masa corregida se mantiene en la memoria no volátil, incluso si se retira el adaptador de CA. El valor de la masa interna se corrige como sigue:

Modelo	Objetivo	Distancia	Modelo	Objetivo	Distancia
GX-203A	200.000g	±9.999g	GX-2002A	2000.00g	±99.99g
GX-303A	200.000g	±9.999g	GX-3002A	2000.00g	±99.99g
GX-403A	200.000g	±9.999g	GX-4002A	2000.00g	±99.99g
GX-603A	500.000g	±9.999g	GX-6002A	5000.00g	±99.99g
GX-1003A	1000.000g	±9.999g	GX-10002A	5000.00g	±99.99g
GX-1603A	1000.000g	±9.999g	GX-6001A	5000.0g	±999.9g
			GX-10001A	5000.0g	±999.9g

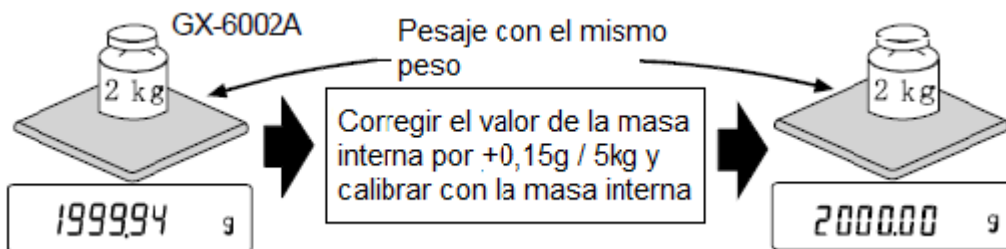

Después de realizar una calibración táctil, coloque el peso externo en la balanza y comprobar la cantidad de corrección.

(En el ejemplo, ya que no hay desviación de -0.06g a 2000 g, la cantidad de corrección para la GX-6002A es + 0,015 g / 5kg porque el objetivo es la corrección 5000g)

Procedimiento de ajuste

1. Presionar y sostener la tecla **SAMPLE** hasta que aparezca bASFnC
(Escriba la función Configuración)
2. Presione la tecla **SAMPLE** muchas veces hasta que aparezca [5 in
3. Presione la tecla **PRINT** para mostrar Auto
4. Presione la tecla **SAMPLE** para mostrar MANUAL y luego presione la tecla **PRINT**.

Seleccione las siguientes teclas:

RE-ZERO tecla (+) Seleccione la corrección del valor.
(Después de +9999 dígitos será de -9999 dígitos)

MODE tecla (-) Seleccione la corrección del valor.
(Después de -9999 dígitos será de +9999 dígitos)

PRINT tecla Registrar y mostrar los siguientes elementos.

CAL tecla Cancelar y mostrar los siguientes elementos.

5. Presionar la tecla **CAL** dos veces, para regresar a la pantalla de pesaje.
6. Presionar la tecla **CAL** y calibrar con la masa interna.
7. Coloque la carga exterior sobre la balanza para comprobar si el valor ha sido corregido adecuadamente. Si no se corrige correctamente, volver al Paso 1.

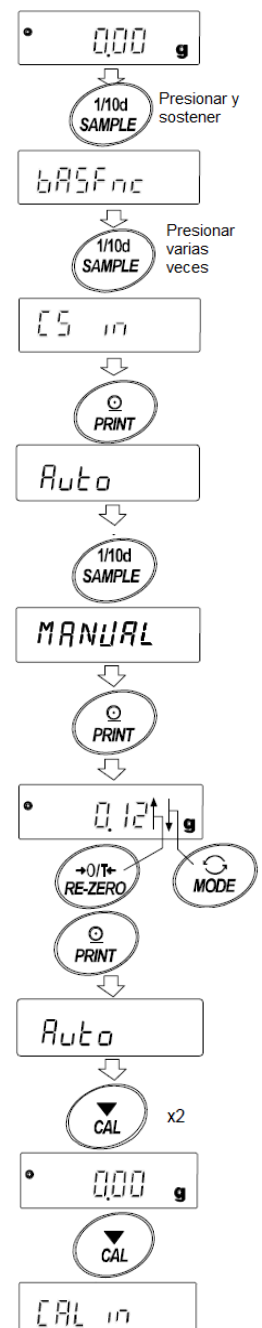

9. Interruptor de Función e inicialización

9-1 Permitir o inhibir

La balanza almacena parámetros que no deben cambiarse involuntariamente datos de ajuste para pesar con precisión, los datos para adaptarse al entorno de uso, datos para controlar la interfaz de comunicaciones, etc. “Un interruptor de selección de función” se proporciona para proteger esos parámetros y puede ser utilizado para seleccionar “cambio prohibida” o “cambiante (utilizable)”. Mediante el establecimiento de “cambiar prohibido”, esa función no se puede introducir, cambiar de manera inadvertida.

“Conmutador para seleccionar la función” tiene los siguientes cinco.

“Tabla de funciones”, “Calibración usando la masa interna”, “Calibración externa utilizando el peso”, “auto calibración automática”, “corrección de la masa interna”.

- Paso 1 Presione la tecla **ON:OFF** para apagar la pantalla.
- Paso 2 Mientras presiona y mantiene la tecla **PRINT** y la tecla **SAMPLE**, presione la tecla **ON:OFF** para mostrar PS.
- Paso 3 Presione la tecla **PRINT**. Luego la balanza mostrara los interruptores de función.
- | | |
|----------------------|----------------------------------------------------------------------------------------------------------------------------------------------------------------------|
| SAMPLE tecla | Para seleccionar un interruptor para cambiar el parámetro. El interruptor seleccionado parpadea. |
| RE-ZERO tecla | Para cambiar el parámetro del interruptor seleccionado.
□ Para inhibir cambios. (No puede ser usado)
/ Para permitir cambios (Puede ser usado) |
| PRINT tecla | Para guardar el nuevo parámetro y regresar al modo de pesaje. |
| CAL tecla | Para cancelar la operación (mostrar [Lr]). Presionar la tecla CAL y regresara al modo de pesaje. |

Ejemplo de GX-A serie

A - 0 1 1 1 1

La pantalla mostrada a la izquierda indica la configuración de fábrica.

tabla de funciones

- 0 Para inhibir cambios en la tabla de función.
- 1 Para permitir cambios en la tabla de funciones.

Calibración usando la masa interna (de un solo toque de calibración)

- 0 Para inhibir la calibración utilizando la masa interna.
- 1 Que permitan una calibración usando la masa interna.

Calibración con una pesa externa

- 0 Para inhibir la calibración usando un peso externo.
- 1 Para permitir la calibración usando un peso externo.

auto calibración automática (calibración debido a los cambios de temperatura)

- 0 Para inhibir la auto calibración automática.
- 1 Para permitir la auto calibración automática.

corrección de la masa interna

- 0 Para inhibir la corrección
- 1 Para permitir la corrección

Ejemplo de GF-A serie

R-00101

La pantalla mostrada a la izquierda indica la configuración de fábrica.

tabla de funciones

0 Para inhibir cambios en la tabla de función.

1 Para permitir cambios en la tabla de funciones.

Sin función

Calibración con una pesa externa

0 Para inhibir la calibración usando un peso externo.

1 Para permitir la calibración usando un peso externo.

Sin función

sin funcion

9-2 Inicialización de la balanza

Esta función devuelve los siguientes parámetros a los ajustes de fábrica. Datos de calibración

- tabla de funciones
- El valor de unidad de masa de muestra (modo de recuento),
El valor de masa de referencia 100% (modo por ciento)
- Los datos que se almacena en la balanza con la función de memoria de datos
- Peso de calibración externa y valor del peso objetivo
- Función de configuración de los interruptores

Nota Asegúrese de calibrar la balanza después de la inicialización.

- Paso 1 Presione la tecla **ON:OFF** para apagar la pantalla.
- Paso 2 Mientras presiona y mantiene la tecla **PRINT** y la tecla **SAMPLE**, presione la tecla **ON:OFF** para mostrar **PS**.
- Paso 3 Presionar la tecla **SAMPLE** para mostrar **CLr**.
- Paso 4 Presione la tecla **PRINT**.
Para cancelar esta operación, Presionar la tecla **CAL**.
- Paso 5 Presione la tecla **RE-ZERO** para cambiar **No / Go**.
- Paso 6 Con la demostración **CLr Go**, presione la tecla **PRINT** para iniciar la balanza. La balanza automáticamente regresara al modo de pesaje.







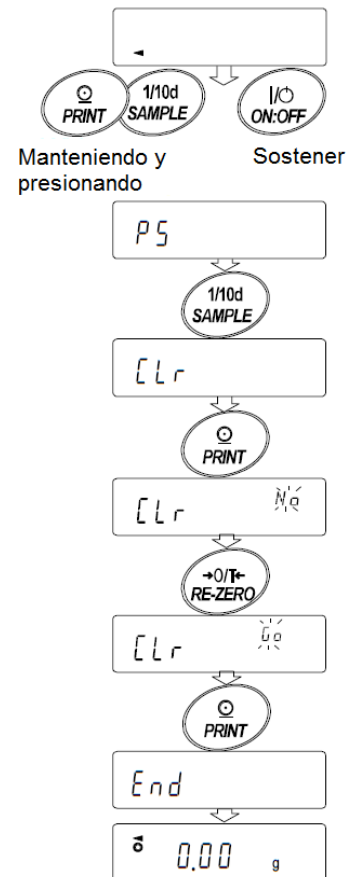

Tabla 10.Function

La tabla de funciones lee o reescribe los parámetros que se almacenan en el equilibrio. Estos parámetros se mantienen en la memoria no volátil, incluso si se retira el adaptador de CA.

El menú de tabla de función consiste en dos capas. La primera capa es la "clase" y la segunda capa es el "Item".

10-1 Ajuste de la tabla de funciones

símbolo de la pantalla y las teclas

	El símbolo "○" Muestra parámetro eficaz.
	Cuando se pulsa y mantiene pulsada la tecla en el modo de pesaje, la balanza entra en el modo de tabla de funciones. La clave para seleccionar la clase o elemento en el modo de tabla de funciones.
	La clave para cambiar el parámetro.
	La clave para cambiar el parámetro.
	Cuando se muestra una clase, se mueve a un elemento de la clase. Cuando se visualiza un elemento, almacena el nuevo parámetro y muestra la siguiente clase.
	Cuando se visualiza un elemento, se cancela el nuevo parámetro y muestra la siguiente clase. Cuando se muestra una clase, sale del modo de tabla de funciones y vuelve al modo de pesaje.

Procedimiento de ajuste

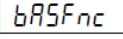
- Paso 1 Presione y sostenga la tecla **SAMPLE** hasta que  la función tabla se muestra en el modo de pesaje y, a continuación, suelte la tecla.
- Paso 2 Presione la tecla **SAMPLE** para seleccionar una clase.
- Paso 3 Presione la tecla **PRINT** para escribir la clase.
- Paso 4 Presione la tecla **SAMPLE** para seleccionar un elemento.
- Paso 5 Presione la tecla **RE-ZERO** para seleccionar un parámetro para la selección de un elemento.
- Paso 6 Para cambiar a otro elemento (múltiple) con la misma clase, repita los pasos 4 y 5. Para finalizar el cambio de configuración de la misma clase, vaya al paso 7.
- Paso 7 Si se almacenan los parámetros de la clase seleccionada, pulse la tecla **PRINT**. A continuación, se muestra la siguiente clase.
Si cancela la operación actual, pulse la tecla **CAL**. A continuación, se muestra la siguiente clase.

Ejemplo de ajuste

Este ejemplo establece "Tiendas datos de pesaje" para "Memoria de datos" y "1 minuto" para "Intervalo de tiempo".

Elemento de clasificación

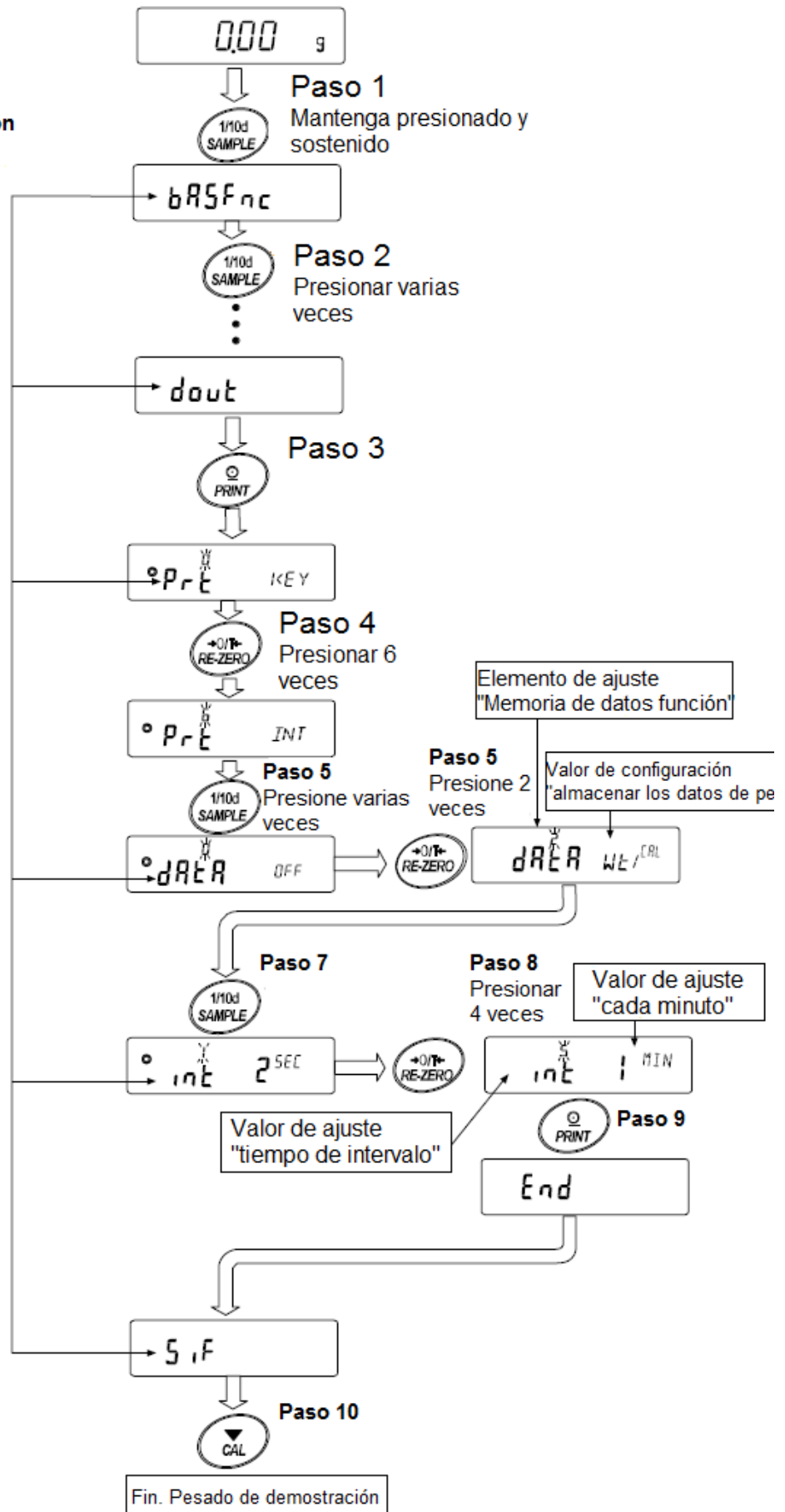

10-2 Los detalles de la tabla de funciones

CLASE	ELEMENTO	Parametro	DESCRIPCION	
Visualización del entorno	<i>Cond</i> Condición	0	respuesta rápida, el valor sensible	
		1	↕	
		2		respuesta lenta, valor estable
	<i>St-b</i> Ancho de banda de Estabilidad	0	Estable cuando dentro de ± 1 dígito	
		1	↕	
		2		Estable cuando dentro de ± 3 dígitos
	<i>Hold</i> Función de retención	0	OFF	Sostiene la pantalla cuando es estable en modo animal. Con "Hold 1", ANIMAL se enciende.
		1	ON	
	<i>trc</i> Seguimiento de cero	0	OFF	Mantiene indicación de cero mediante el seguimiento
		1	Normal	
		2	Fuerte	
		3	Muy fuerte	
	<i>SPd</i> Frecuencia de actualización de la pantalla	0	5 times / second	La frecuencia de salida approx. 5.21Hz
		1	10 times / second	La frecuencia de salida approx. 10.42Hz
		2	20 times / second	La frecuencia de salida de aprox. 20.83hz
	<i>Pnt</i> Punto decimal	0	Point (.)	Formato del punto decimal
		1	Comma (,)	
	<i>P-on</i> Visualización automática encendida	0	OFF	Enciende la pantalla de modo de pesaje cuando el adaptador de CA está conectado
		1	ON	
	<i>P-off</i> Visualización automática apagada	0	OFF	Apaga la pantalla después de 10 minutos de inactividad.
1		ON		
<i>rn0</i> Mínimo de visualización	0	Mostrar dígitos mínimo de visualización	Exhibición en un peso de inicio	
	1	No mostrar dígitos mínimo de visualización		
<i>bEEP</i> Timbre	0	OFF		
	1	ON		
<i>P-ZERO</i> Almacena el valor de Tara	0	OFF indicación cero en el encendido	Previo pesaje indicación de encendido	
	1	ON		
<i>d,SP-LED</i> Brillo de retroiluminación	0~9	10%~100%	Ajuste de fábrica	
	5			
<i>LV-LED</i> Burbuja de nivel relámpago	0	OFF	Burbuja de nivel LED relámpago	
	1	ON		
<i>CL Adj</i> Reloj		Consulte "10-4 reloj y calendario Función"	Confirma y establece la hora y la fecha. La hora y la fecha se agregan a los datos de salida.	

■ Ajuste de fábrica

Nota: "Digit" es una unidad de valor de pesaje mínimo.

CLASE	ELEMENTO	Parametro	DESCRIPCIÓN	
[P Fnc Comparador	[P modo comparador	■ 0	Sin comparación	
		1	Comparación cuando el valor estable o sobrecargado	
		2	Comparación continua	
	[P-t Número de etapas del comparador	■ 0	comparador etapa 3	HI, OK, LO
		1	comparador etapa 5	HH, HI, OK, LO, LL
	[P-z Cerca a cero	0	Compara también cerca de cero	
		1	± 5 no son comparados	
		■ 2	± 10 no son comparados	
		3	± 20 no son comparados	
		4	± 50 no son comparados	
		5	± 100 no son comparados	
	[P-p Polaridad	0	Positivo solamente	
		1	Negativo solamente	
		■ 2	Bipolaridad	
	[P in Método de entrada	■ 0	Entrada digital, los límites superior / inferior	
		1	Con un peso de entrada, los límites superior / inferior	
		2	Entrada digital, valor de referencia	
3		Con un peso de entrada, valor de referencia		
[P Frd Medición de flujo	■ 0	Comparación por valor de caudal		
	1	Comparación por valor de pesaje		
[P VALUE Comparador de valores	[P HH Segundo límite superior	Ver "10-5 comparador de funciones"	Se muestra sólo cuando [P in está configurado como entrada digital. [P HH , [P LL se visualizan solamente cuando se fija el comparador 5step.	
	[P H1 Limite superior			
	[P L0 Límite inferior			
	[P LL segundo límite inferior			
	[P rEF Valor de referencia	Consulte "10-5 comparador de funciones"	Sólo se muestra si [P in se establece por la entrada de carga. [P LME2 se visualiza sólo cuando se establece el comparador de 5 pasos.	
	[P LME valor de tolerancia			
	[P LME2 segundo valor de tolerancia			

■ Ajuste de fábrica

Nota: "Digit" es una unidad de valor de pesaje mínimo.

CLASE	ELEMENTO	Parametro	DESCRIPCIÓN	
CP BEEP Comparador buzzer	bEP HH HH buzzer	0	OFF	Sólo se muestra si el 5 paso comprador esta establecido
		1	ON	
	bEP HI HI buzzer	0	OFF	
		1	ON	
	bEP OK OK buzzer	0	OFF	
		1	ON	
	bEP LO LO buzzer	0	OFF	
		1	ON	
	bEP LL LL buzzer	0	OFF	Sólo se muestra si el 5 paso comprador esta establecido
		1	ON	
dout Salida de datos	Prt Modo de salida de datos	0	modo de tecla	Acepta la tecla PRINT sólo cuando la pantalla está estable.
		1	Auto A modo de impresión (Referencia = cero)	Genera datos cuando el valor de pesaje se estabiliza más allá de la forma de rango AP-p a AP-b desde el punto cero.
		2	Modo de impresión automática B (Referencia = último valor estable)	Genera datos cuando el valor de pesaje se estabiliza más allá de la escala de forma AP-p a AP-b desde el último valor estable.
		3	Modo de flujo	Genera datos en la frecuencia de actualización de pantalla especificada.
		4	Modo de tecla B (Inmediatamente)	Acepta la tecla PRINT independientemente de la condición de visualización.
		5	Modo de teclas C (cuando estables)	Acepta la tecla PRINT inmediatamente cuando la pantalla está estable, o espera a que la pantalla sea estable cuando no.
		6	Modo de salida de intervalo	Genera datos para cada tiempo establecido por Int
	AP-P	0	Positivo solamente	
		1	Negativo solamente	
		2	Biolaridad	
	AP-b	0	10 digit	Diferencia entre referencia valor y el valor mostrado
		1	100 digit	
		2	1000 digit	

■ Ajuste de fábrica

Nota: "Digit" es una unidad de valor de pesaje mínimo.

CLASE	ELEMENTO	Parametro	DESCRIPCIÓN	
<i>dout</i> Modo de salida de datos	<i>dAtA</i> Datos de memoria	■ 0	OFF	Consulte "12 * Datos de la memoria"
		1	Almacena la masa de la unidad en el modo de conteo	
		2	Almacena los datos de pesaje y el historial de calibración	
	<i>int</i> Tiempo interval	■ 0	cada medición	El intervalo de tiempo en el intervalo de modo de memoria cuando se utiliza <i>Prte</i> 5.
		1	2 seconds	
		2	5 seconds	
		3	10 seconds	
		4	30 seconds	
		5	1 minutes	
		6	2 minutes	
		7	5 minutes	
		8	10 minutes	
	<i>d-no</i> Numero de datos	■ 0	Sin salida	Válida cuando la función memoria de datos está en ON.
		1	Salida	
	<i>S-td</i> Salida de tiempo y fecha	■ 0	Sin salida	Consulte la sección "10-4 reloj y el calendario de Función"
		1	Tiempo solamente	
		2	Fecha solamente	
		3	Tiempo y fecha	
	<i>S-id</i> Salida de numero de ID	■ 0	No hay número de ID de salida	
		1	Hay número de ID de salida	
<i>PUSE</i> Pausa de salida de datos	■ 0	OFF	Selecciona el intervalo de salida de datos.	
	1	ON		
<i>At-F</i> alimentación automática	■ 0	OFF	Selecciona si se realiza o no la alimentación automática.	
	1	ON		
<i>inFo</i> Salida de GLP	■ 0	OFF	Referir a "10-3 GLP salida"	
	1	ON		
<i>Ar-d</i> Cero después de la salida	■ 0	OFF	Función para aplicar re-cero después de la salida de datos.	
	1	ON		
<i>UFc</i> función de UFC	■ 0	OFF	Consulte el "manual de Comunicación" en el sitio web de A&D.	
	1	ON		

■ Ajuste de fábrica

Nota: "Digit" es una unidad de valor de pesaje mínimo.

CLASE	ELEMENTO	Parameter	DESCRIPCIÓN		
SIF Serie de interfaz	Mode Punto de acceso	0	PC	Todos los ajustes de comunicación son posibles.	
		1	Printer	Solamente el TYPE 0, 1 puede ser seleccionado.	
		2	External indicator	selecciona la corriente con TYPE 0	
	bps velocidad de transmisión	0	600bps		
		1	1200bps		
		2	2400bps		
		3	4800bps		
		4	9600bps		
		5	19200bps		
		6	38400bps		
	btPr bit de datos, bit de paridad	0	7 bit par		
		1	7 bit impar		
		2	8 bit ninguno		
	CrLF Terminator	0	CR LF	CR: ASCII 0Dh code	LF: ASCII 0Ah code
		1	CR		
tYPE Formato de datos	0	A&D Formato estandar		Consulte la "comunicación manual" en el sitio web de A&D	
	1	DP formato			
	2	KF formato			
	3	MT formato			
	4	NU formato			
	5	CSV formato			
t-UP Tiempo de salida del comando	0	No limited		Selecciona el tiempo de espera durante la recepción de comandos	
	1	Limited for one second			
ErCd AK, código de error	0	OFF		AK: ASCII 06h code	
	1	ON			
USB	UFnc Modo de acción del USB	0	TODO USB rápido	Consulte el "manual de comunicación" en el sitio web de A&D.	
		1	NU USB rápido		
		2	Bidireccional USB virtual COM	Se requiere la instalación de un controlador dedicado para PC.	
	U-tP Formato de datos del USB	0	A&D Formato estandar	Consulte el "manual de comunicación" en el sitio web de A&D.	
		1	NU Formato		
		2	CSV Formato		
		3	TAB Formato		

Nota: "Digit" es una unidad de valor de pesaje mínimo.

CLASE	ELEMENTO	Parameter	DESCRIPCIÓN		
<i>AP Fnc</i> Modo de aplicación	<i>APP</i> Función de aplicación	0	modo normal de pesaje		
		■ 1	indicador de capacidad		
		2	modo de cálculo estadístico		
		3	modo de medición de flujo		
		4	Neto, tara modo bruto		
	<i>SEAF</i> Elementos de salida del modo de función estadística.	■ 0	Número de datos, suma		
		1	Número de datos, suma, max, min, rango (max-min), media		
		2	Número de datos, suma, max, min, rango (max-min), promedio, desviación estándar, coeficiente de variación		
		3	Número de datos, suma, max, min, rango (max-min), promedio, desviación estándar, coeficiente de variación, error relativo		
	<i>Frd Unit</i> Unidad de caudal	■ 0	g / s (gram/second)		Consulte "14. Flujo medición"
		1	g / m (gram/minute)		
		2	g / h (gram/hour)		
		3	mL / s (milliliter/second)		
		4	mL / m (milliliter/minute)		
		5	mL / h (milliliter/hour)		
	<i>Et Auto</i> Tiempo de cálculo ajuste automático	■ 0	OFF		
		1	ON		
	<i>MW Fnc</i> Función de advertencia de pesaje mínimo	<i>MW-CP</i> Comparación mínima de pesaje	0	No hay comparación No utilice MW Fnc	
■ 1			Comparación sin cerca de cero		
2		Comparación incluyendo cerca de cero			
	<i>MW</i> Comparación mínima del valor de pesaje	Consulte "15. Con un peso mínimo de funciones de advertencia"			
<i>Unit</i> Unidad		Consulte 4 "Unidades de pesaje"			
<i>dS Fnc</i> Función específica de la gravedad de medición	<i>Ld in</i> Entrada de densidad líquida	■ 0	Temperatura de agua		
		1	Densidad del líquido		
	<i>dS</i> Modo específico de medida de la gravedad	■ 0	Medición de densidad de un suelo		Consulte "18.La medición de densidad"
		1	Medición de densidad de un líquido		
<i>id</i> Configuración del número de ID		Consulte la sección "11-2 Configuración del número de identificación"			

■ Ajuste de fábrica

Nota: "Digit" es una unidad de valor de pesaje mínimo.

CLASE	ELEMENTO	Parameter	DESCRPCIÓN		
<i>PRSSwd</i> * Bloqueo de contraseña	<i>LOCK</i> Función de Bloqueo	■ <i>0</i>	OFF	Consulte "Función 19. Protección de contraseña"	
		<i>1</i>	ON		
	<i>PRSSNo.</i> Contraseña de registraci3n	<i>AdMin.</i>	introducci3n de la contraseña de administrador		
		<i>oPR. 1</i>	Operator 1	entrada de contraseña	
		<i>oPR. 10</i>	Operator 10	entrada de contraseña	
<i>Auto CAL</i> Auto Calibraci3n	<i>[Fnc]</i> Modo calibraci3n	■ <i>0</i>	Configuraci3n de temperatura		
		<i>1</i>	Ajuste de tiempo		
		<i>2</i>	Tiempo interval		
	<i>[t ME 1]</i> tiempo de ajuste 1	Consulte "Calibraci3n Automática 8-1"			
	<i>[t ME 2]</i> tiempo de ajuste 2				
<i>[t ME 3]</i> tiempo de ajuste 3					
<i>[int]</i> tiempo intervalo					
<i>[S in *</i> Correcci3n del valor de masa interna.	<i>Auto</i>	Entrada automática	Consulte "8-5 Corregir El INTENAL Valor masa de la GX-Una serie de Auto		
	<i>MANUAL</i>	Entrada digital del valor de correcci3n	Consulte "8-6 Corregir El INTENAL Valor masa de la GX-A Manual de serie		

* es GX-A única serie. ■ Ajuste de fábrica

Nota: "Digit" es una unidad de valor de pesaje mínimo.

Condición (Cond)

Cond 0



Cond 2

Este parámetro es para una respuesta sensible a la fluctuación de un valor de masa.

Se utiliza para la masa de polvo blanco, con un peso de una muestra muy claro o cuando la respuesta rápida se requiere de pesaje. Después del ajuste, la balanza muestra **FAST**.

Este parámetro es para pesaje estable con respuesta lenta. Se utiliza para evitar un valor de masa a la deriva debido a las vibraciones o corrientes de aire.

Después del ajuste, la balanza muestra **SLOW**.

Ancho de banda de estabilidad (5t-b)

Este artículo controla el ancho de considerar un valor de masa como un valor estable. Cuando la fluctuación por segundo es menor que el parámetro, la balanza muestra el indicador y salidas de estabilización o almacena los datos de configuración de funciones (dout, data A etc.) El parámetro influye en el "modo de impresión automática". Además, la pantalla que se muestra es mínimo 1 dígito.

ex. Si 0,01 mg de muestra se selecciona pulsando la tecla **SAMPLE** en la GX-303A, 0.01 mg es 1 dígito.

5t-b 0



5t-b 2

Este parámetro se utiliza para la respuesta sensible del indicador de estabilización. Se utiliza para el pesaje exacto.

Este parámetro ignora ligeras fluctuaciones de un valor de masa. Se utiliza para evitar un valor de masa a la deriva debido a las vibraciones o corrientes de aire

Función de retención (Retención) (modo de pesaje de animales)

Esta función se utiliza para pesar un objeto en movimiento, tal como un animal. Cuando los datos de pesaje está sobre el rango de pesaje de cero y la fluctuación pantalla está dentro de la gama de estabilización durante un período fijo de tiempo promedio, el indicador de procesamiento ilumina y la balanza muestra el peso medio de los animales. Cuando el animal se retira de la bandeja de pesaje, la pantalla vuelve automáticamente a cero. Esta función sólo está disponible cuando el parámetro de función de retención se ajusta a "1" (el indicador de modo de animal ilumina) y se selecciona cualquier unidad de pesaje que no sea el modo de conteo. La gama de estabilización y el tiempo promedio se fijan en "Condición (Cond)" y "Estabilidad ancho de banda (5t-b)".

Campo de pesaje		tiempo promedio		Gama de estabilización		
modelo de 0,001 g	0,200 g o más	Cond 0	2segundo.(Prioridad Eficiencia)	5t-b 0	Menor	6,25%
modelo de 0,01 g	2,00 g o más	Cond 1	4segundo.	5t-b 1		12,5%
modelo de 0,1 g	20,0 g o más	Cond 2	8seg. (prioridad exacta)	5t-b 2	mayor	16,7%

※ kit de contenedores de animales (GXA-12) se puede instalar excepto GX-203A.

Cero seguimientos (trc)

Esta función rastrea la deriva del punto cero causado por cambios en el entorno y estabiliza el punto cero. Cuando los datos de pesaje sólo unos pocos dígitos, desactivar la función de pesaje exacto.

trc 0 La función de seguimiento no se utiliza. Se utiliza para el pesaje de una muestra muy ligero.

trc 1 se utiliza la función de seguimiento normal. (± 1 dígito / 1 segundo)

- trc 2 se utiliza la función de seguimiento fuerte. (± 1 dígito / 0,5 segundos)
- trc 3 se utiliza la función de seguimiento muy fuerte. (± 2 dígitos / 0,2 segundos)

Tasa de actualización de la pantalla (SPd)

El tiempo periódico para actualizar la pantalla. Esto influye en los parámetros "Velocidad de transmisión", "pausa salida de datos" y la tasa de salida de datos del "modo de flujo".

Punto decimal (Pnt)

El formato de punto decimal se puede seleccionar.

Visualización en automático (P-on)

Cuando el adaptador de CA está enchufado, la pantalla se enciende automáticamente sin la operación de tecla **ON:OFF**, para mostrar el modo de pesaje. Se utiliza cuando la balanza está integrado en un sistema automatizado. Una hora de calentamiento es necesario para obtener un peso preciso.

Apagado automático (P-off)

Esta es una función para apagar solamente la pantalla automáticamente cuando no hay operación realizada por una cierta cantidad de tiempo (aproximadamente 10 minutos), mientras que la alimentación está activada.

Pantalla mínima (rnt)

Cuando se pesa con una precisión aproximada, la pantalla mínimo puede ser apagado sin la operación de tecla. Esto es útil cuando se construyó en un sistema automatizado /

Zumbador (bEEP)

Seleccione ON / OFF para la función de alarma que suena cuando la llave se acciona o los cambios de estado.

Registro de valor de tara (P-Zero)

Después de encender la fuente de alimentación, la pantalla no se ajusta automáticamente a cero, y comenzará a partir del valor de pesaje anterior. Esto es útil cuando una tolva, etc. está unido a la bandeja de pesaje y la potencia necesita ser desactivado durante el pesaje de descarga.

Brillo de la retroiluminación (dISP-Ltd)

Seleccione el brillo de la retroiluminación de la pantalla LCD.

Burbuja nivel de rayo (LV-LEd)

Seleccione **ON / OFF** para el LED que ilumina el nivel de burbuja espíritu.

10-4 Función de reloj y calendario

La balanza está equipada con una función de reloj y calendario.

Cuando la Función de reloj y calendario (**dout, 5-td**) se establece, la hora y la fecha se agregan a los datos de salida.

Establecer o confirmar la hora y la fecha de la siguiente manera:

Operación

- Paso 1** Mantenga pulsada la tecla SAMPLE hasta que **[CL AdJ]** de la tabla de funciones se muestre en el modo de pesaje y, a continuación, suelte la tecla.
- Paso 2** Presione la tecla SAMPLE varias veces hasta mostrar
- Paso 3** Presione la tecla PRINT.
La balanza entra en el modo para confirmar o poner la fecha y hora.

Confirmando la hora

- Paso 4** La hora actual se visualiza con todos los dígitos parpadeando.
- Cuando la hora no es la correcta y se comienza a cambiar, presionar la tecla RE-ZERO e ir al paso 5.
 - Cuando la hora es correcta y la fecha es confirmada, presione la tecla SAMPLE e ir al paso 6.
 - Cuando la hora es correcta y la fecha no necesita ser confirmada, presionar la tecla CAL e ir al paso 8.

Ajustar la hora

- Paso 5** Ajuste la hora en formato de 24 horas utilizando las siguientes teclas.

RE-ZERO (+) tecla Para aumentar el valor por uno.
 MODE (-) tecla Para disminuir el valor en uno.
 SAMPLE tecla Para seleccionar los dígitos para el cambio del valor.

Los dígitos seleccionados parpadean.
 PRINT tecla Para guardar los nuevos ajustes, se muestra END e ir al paso 6.

CAL tecla Para cancelar los nuevos ajustes e ir al paso 6.

Confirmando la fecha

- Paso 6** La fecha actual se visualiza con todos los dígitos parpadeando.
- Para cambiar el orden de visualización del año (y), el mes (m) y el día (d), pulse la tecla MODE. La fecha se emite en el orden especificado.
 - Cuando la fecha no es correcta y debe cambiarse, pulse la tecla RE-ZERO y vaya al paso 7.
 - Cuando la fecha sea correcta y se termine la operación, pulse la tecla CAL y vaya al paso 8.
 - Cuando vuelva a confirmarse el tiempo, pulse la tecla y vuelva a MUESTREAR el paso 4.

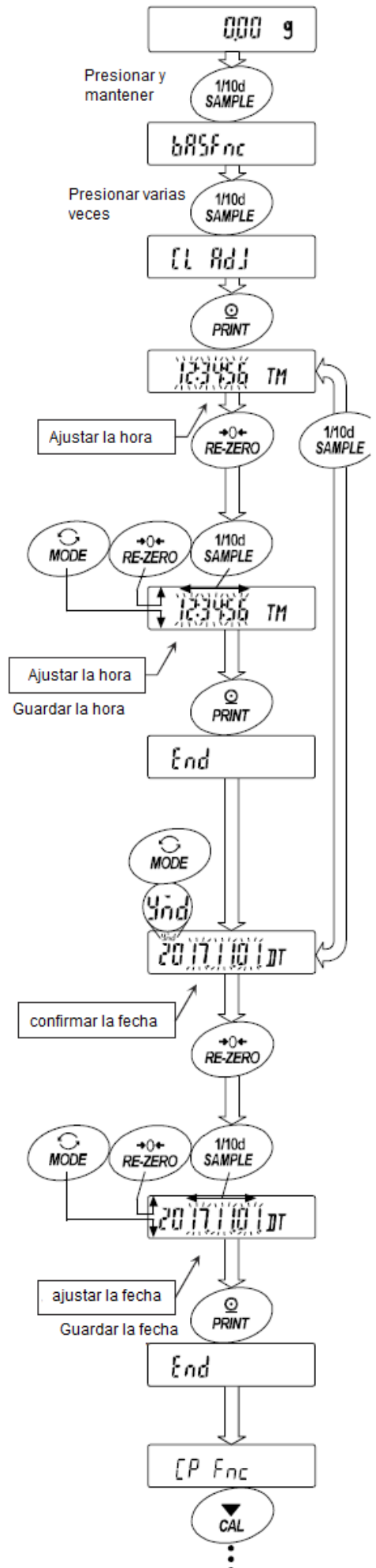

Ajustar la fecha

Paso 7	Ajuste la fecha las siguientes teclas.
RE-ZERO (+) tecla	Para aumentar el valor por uno.
MODE (-) tecla	Para disminuir el valor en uno.
SAMPLE tecla	Para seleccionar los dígitos para el cambio del valor. Los dígitos seleccionados parpadean.
PRINT tecla	Para guardar los nuevos ajustes, se muestra END e ir al paso 8.
CAL tecla	Para cancelar los nuevos ajustes e ir al paso 8.

Salir de la operación

Paso 8	La balanza muestra el siguiente menú (FNC cp) de la tabla de funciones. Presione la tecla CAL para salir de la función de reloj y calendario y regresar al modo pesaje.
--------	----------------------------------------------------------------------------------------------------------------------------------------------------------------------------

Nota No Introduzca valores no válidos, como una fecha no existente, al establecer la hora y la fecha. Cuando la batería de respaldo del reloj se ha agotado, la balanza muestra RTC PF. Bajo esta condición, presione cualquier tecla y fije la hora y la fecha. La batería muerta sólo afecta a la función de reloj y calendario. Aun así, la función funciona normalmente siempre y cuando el adaptador de CA esté conectado a la balanza.

La comparación de los comparadores puede seleccionar 3-pasos o 5-pasos (**FNC Cp, Cp-t**), y se establece en 3 pasos en el ajuste de fábrica.

Cuando se establece comparador de 3 pasos, los resultados de la comparación se indican mediante **HI OK LO** en el monitor.

Cuando se establece el comparador de 5 pasos, HH se indica mediante **HI** parpadeando y LL por **LO** parpadeando.

Mediante el uso de GXA-04, es posible dar salida al resultado de la comparación en el punto de contacto.

Hay tres tipos de alcance que se pueden seleccionar de la siguiente manera.

- Sin comparación
- Comparación cuando los datos de peso es estable o sobrecargado
- Comparación continua

Las condiciones para la comparación de cerca de cero están en seis niveles de "incluyendo cerca de cero" a " ± 100 dígitos". "Valor Límite superior y valor límite inferior" y "valor de referencia y la tolerancia gama" son los estándares de comparación.

"Entrada digital" y "Input por la carga de la muestra" son el para cada métodos de entrada de valor para cada valor.

Consulte el ajuste de la función **[CP Fnc]**.

Al establecer el ajuste de la función **[CP bEEP]**, también es posible hacer sonar un zumbador interno en función del resultado de la comparación.

Resultado de la comparación de 3 pasos

Valor de pesaje		Comparación de 3 pasos - demostración			
	Juicio de formura	Resultado de juicio	Pantalla se enciende	Pantalla parpadeante	Buzzer control
Valor umbral					
Límite superior	Valor limite superior < Valor de pesaje	HI	[HI]		bEP HI
Límite inferior	Valor limite inferior \leq Valor de pesaje \leq Valor limite superior	OK	[OK]		bEP OK
		LO	[LO]		bEP LO

Resultado de la comparación de 5 pasos

Valor de pesaje		Comparación de 5 pasos - demostración			
	Juicio de formura	Resultado de juicio	Pantalla se enciende	Pantalla parpadeante	Buzzer control
Valor umbral					
Segundo límite superior	2nd Valor limite superior < Valor de pesaje	HH		[HI]	bEP HH
Límite superior	Valor limite superior < Valor de pesaje \leq 2nd Valor limite superior	HI	[HI]		bEP HI
Límite inferior	Valor limite inferior \leq Valor de pesaje \leq Valor limite superior	OK	[OK]		bEP OK
Segundo límite inferior	2nd Valor limite inferior \leq Valor de pesaje < Valor limite inferior	LO	[LO]		bEP LO
	< 2nd Valor limite inferior	LL		[LO]	bEP LL

Note

- En la medición de flujo, la función de comparación se utiliza con el peso total.

Ejemplo 1 (Comparación cuando los datos de pesada es estable o sobrecargado, excluyendo "casi cero" \pm 20 dígitos, límite superior y el límite inferior.)

Seleccionando un modo comparador

- Paso 1 Presiona y sostenga la tecla SAMPLE hasta que **[bASFnC]** de la tabla de funciones se visualiza, luego suelte la tecla.
- Paso 2 Presione la tecla SAMPLE varias veces hasta que aparezca **[CP Fnc]**.
- Paso 3 Presione la tecla PRINT.
- Paso 4 Presione la tecla RE-ZERO varias veces hasta que aparezca **[CP-ALL]** ("2" siempre comparar).
- Paso 5 Presione la tecla SAMPLE varias veces hasta que aparezca **[CP-2]**.
- Paso 6 Presione la tecla RE-ZERO varias veces hasta que aparezca **[CP-2 EX 20d]** ("3" \pm 20 dígito no es comparado).
- Paso 7 Presione la tecla SAMPLE varias veces hasta que aparezca **[CP in]**.
- Paso 8 Presione la tecla RE-ZERO varias veces hasta que aparezca **[CP in rFE 015]**. ("2" valor de referencia se establece la entrada digital)
- Paso 9 Presione la tecla PRINT para guardar el modo seleccionado.

Introducción de los valores límite superior e inferior

- Paso 10 Con **[CP VALUE]** mostrado, presione la tecla PRINT para mostrar **[CP rEF]**.
- Paso 11 Pulse la tecla PRINT. La configuración actual del valor límite superior se visualiza con todos los dígitos parpadeando. Cuando no se cambie la configuración actual, pulse la tecla PRINT o CAL para ir al paso 12. Cuando se cambie la configuración actual, pulse la tecla RE-ZERO y almacene las siguientes teclas.
- | | |
|---------------|-----------------------------------------------------------|
| SAMPLE tecla | Para seleccionar el dígito para cambiar el valor. |
| RE-ZERO tecla | Para cambiar el cambio del valor del dígito seleccionado. |
| MODE tecla | Para cambiar la polaridad. |
| PRINT tecla | Para guardar el nuevo ajuste e ir al paso 10. |
| CAL tecla | Para cancelar el nuevo ajuste e ir al paso 10. |
- Paso 12 Cuando **[CP LME]** se visualiza, al presionar la tecla PRINT se visualiza el valor establecido actualmente. Si se cambia el valor de ajuste, se puede registrar el valor de tolerancia con las siguientes claves. Para el valor de tolerancia, introduzca el valor con el valor de referencia establecido en 100%.
- | | |
|-------------------|------------------------------------------|
| SAMPLE tecla | Mover el dígito parpadeante. |
| RE-ZERO (+) tecla | Cambiar el valor del dígito parpadeante. |
| MODE (-) tecla | Cambiar el valor del dígito parpadeante. |
| PRINT tecla | Registrar e ir al paso 13. |
| CAL tecla | Cancelar e ir al paso 13. |
- Paso 13 Presionar la tecla CAL para regresar a la pantalla de pesaje.

Ejemplo 2**(Comparación continua, incluyendo "cerca de cero", valor de referencia y valor de tolerancia.)****Seleccionando un modo comparador**

- Paso 1 Presiona y sostenga la tecla SAMPLE hasta que **bASFnC** de la tabla de funciones se visualiza, luego suelte la tecla.
- Paso 2 Presione la tecla SAMPLE varias veces hasta que aparezca **[P Fnc]**.
- Paso 3 Presione la tecla PRINT.
- Paso 4 Presione la tecla RE-ZERO varias veces hasta que aparezca **[P Z TRb]**. ("1" en comparación cuando es estable y más).
- Paso 5 Presione la tecla SAMPLE varias veces hasta que aparezca **[P-Z]**.
- Paso 6 Presione la tecla RE-ZERO varias veces hasta que aparezca **[P Z IN]**. ("0" cerca de cero es también comparado).
- Paso 7 Presione la tecla SAMPLE varias veces hasta que aparezca **[P in]**.
- Paso 8 Presione la tecla RE-ZERO varias veces hasta que aparezca **[P in H/LWT]** ("1" se establece el límite superior inferior.)
- Paso 9 Presione la tecla PRINT para guardar el nuevo ajuste.

Introducción de los valores de referencia y tolerancia.

- Paso 10 Con **[P VALUE]** mostrado, presione la tecla PRINT para mostrar **[P Hi]**.
- Paso 11 Cuando **[P Hi]** se visualice, pulse la tecla PRINT para comprobar el valor establecido actualmente (todos parpadeando). Pulse la tecla para entrar en el modo de entrada de carga.
- Paso 12 Presione la tecla RE-ZERO, se visualiza **000. g**. Coloque una muestra del peso del límite superior en la balanza y pulse la tecla PRINT. (Registre el valor límite superior.)
- Paso 13 Cuando termine, se visualizará **[P Lo]**. (Reemplace una muestra del peso del límite superior de la balanza.)
- Paso 14 Cuando se visualiza **[P Lo]**, pulse la tecla PRINT para comprobar el valor actualmente ajustado (parpadeando todo). Presione la tecla RE-ZERO para entrar en el modo de entrada de carga.
- Paso 15 Presione la tecla RE-ZERO, se visualiza **0.00 g**. Coloque una muestra del peso del límite inferior en la balanza y pulse la tecla PRINT. (Registre el valor límite inferior.)
- Paso 16 Cuando termine, se visualizará **[P Hi]**. (Reemplace una muestra del peso del límite inferior de la balanza.)
Presione dos veces la tecla CAL para volver a la pantalla de pesaje.

Sonido del zumbador incorporado correspondiente al resultado de la comparación.

- Paso 1 Presiona y sostenga la tecla SAMPLE hasta que **bASFnC** de la tabla de funciones se visualiza, luego suelte la tecla.
- Paso 2 Presione la tecla SAMPLE varias veces hasta que aparezca **[P bEEP]**.
- Paso 3 Presione la tecla PRINT.
- Paso 4 Pulse la tecla SAMPLE para ajustar la configuración del sonido del zumbador del resultado de la comparación "ON/OFF".
Cuando se establece el comparador de 3 pasos, la pantalla se puede seleccionar de las 3 clases siguientes **[bEP Hi]**, **[bEP ok]**, **[bEP Lo]**
Cuando se establece el comparador de 5 pasos, la pantalla se puede seleccionar de los siguientes 5 tipos **[bEP HH]**, **[bEP Hi]**, **[bEP ok]**, **[bEP Lo]**, **[bEP LL]**
- SAMPLE tecla Seleccione el resultado de la comparación.



CAL tecla

Cancelar y volver a la pantalla de pesaje.

54

- El número de identificación se utiliza para identificar la balanza cuando se utiliza Buenas Prácticas de Laboratorio (BPL) o Buenas Prácticas de Fabricación (BPF).
- La salida de datos compatible con "GLP / GMP" puede ser la salida a un ordenador o impresora mediante la interfaz serie RS-232C.
- El GLP / GMP compatible informe incluye el fabricante de la balanza, modelo, número de serie, número de identificación, fecha, hora y espacio para la firma. Incluye los resultados y el uso masivo de datos de calibración o de prueba de calibración.
- El equilibrio puede dar salida a los siguientes informes para GLP / GMP.
 - "Informe de calibración" de la calibración, usando la masa interna (calibración debido a cambios en la temperatura y la calibración de un solo toque).
 - "Informe de calibración" de la calibración, usando un peso externo.
 - "Informe de calibración de prueba" de la prueba de calibración, usando un peso externo.
 - "Bloque de título" y "Bloque final" para los datos de pesaje.
- Los datos de calibración y prueba de calibración se pueden almacenar en la memoria de salida a varios informes al mismo tiempo. Consulte "12. Memoria de datos" para más detalles.
- El número de identificación se utiliza para identificar la balanza cuando se utiliza la balanza para la gestión de mantenimiento.
- El número ID se mantiene en la memoria no volátil, incluso si se retira el adaptador de CA.
- Para más detalles sobre la confirmación y de ajustar la hora y la fecha. Consulte "10.4. Función de reloj y calendario".

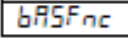
11-1 Configuración del ID

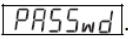
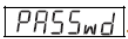
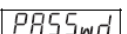
- Paso 1 Presiona y sostenga la tecla SAMPLE hasta que  de la tabla de funciones se visualiza, luego suelte la tecla.
- Paso 2 Presione la tecla SAMPLE varias veces hasta que aparezca .
- Paso 3 Presione la tecla PRINT. Establezca el número de identificación con las siguientes claves.
- | | |
|---------------|--------------------------------------------------------------------------------------------------------------------------------------------|
| SAMPLE tecla | Para seleccionar el dígito para cambiar el valor. |
| RE-ZERO tecla | Para establecer el carácter del dígito seleccionado. |
| MODE tecla | Consulte el juego de caracteres de visualización mostrado a continuación. |
| PRINT tecla | Para almacenar el nuevo número de ID y la pantalla  . |
| CAL tecla | Para cancelar el nuevo número de ID y mostrar  . |
- Paso 4 Con  mostrado, presionar la tecla CAL para regresar al modo de pesaje.

Nota El segmento de indicación de la balanza se divide en 4 tipos. Para cada indicación por segmentos, consulte la "tabla de visualización correspondencia" en la página siguiente.

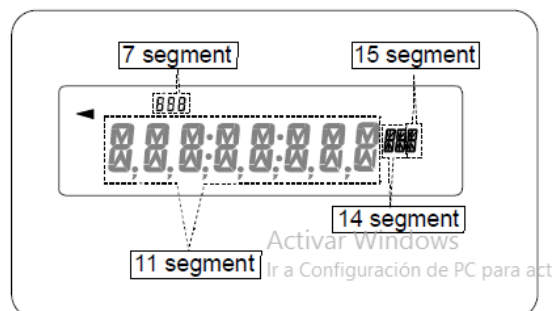

Presentación de las tablas de correspondencia

11 Segmento

0	1	2	3	4	5	6	7	8	9	-	␣	A	B	C	D	E	F	G	H	I	J	K	L	M	N	O	P	Q	R	S	T	U	V	W	X	Y	Z
0	1	2	3	4	5	6	7	8	9	-	␣	A	B	C	D	E	F	G	H	I	J	K	L	M	N	O	P	Q	R	S	T	U	V	W	X	Y	Z

↳ Espacio

7 Segmento

0	1	2	3	4	5	6	7	8	9	-	␣	A	B	C	D	E	F	G	H	I	J	K	L	M	N	O	P	Q	R	S	T	U	V	W	X	Y	Z
0	1	2	3	4	5	6	7	8	9	-	␣	A	b	C	d	E	F	G	H	I	J	K	L	M	N	O	P	q	r	S	t	U	v	W	X	Y	Z

↳ Espacio

14 Segmento

0	1	2	3	4	5	6	7	8	9	-	␣	A	B	C	D	E	F	G	H	I	J	K	L	M	N	O	P	Q	R	S	T	U	V	W	X	Y	Z
0	1	2	3	4	5	6	7	8	9	-	␣	A	B	C	D	E	F	G	H	I	J	K	L	M	N	O	P	Q	R	S	T	U	V	W	X	Y	Z

↳ Espacio

15 Segmento

0	1	2	3	4	5	6	7	8	9	-	␣	A	B	C	D	E	F	G	H	I	J	K	L	M	N	O	P	Q	R	S	T	U	V	W	X	Y	Z
0	1	2	3	4	5	6	7	8	9	-	␣	A	B	C	D	E	F	G	H	I	J	K	L	M	N	O	P	Q	R	S	T	U	V	W	X	Y	Z

↳ Espacio

if a Configurac

11-2 Informe de GLP

Establecer el ajuste de la función de "info 1" Para la salida de los datos GLP / PNB.

- Salida a un mini-impresora "AD-8121B".
 - Ajuste el "informe de GLP (info)" parámetro a "1".
 - Encienda el interruptor DIP N° 2 de la impresora y cambiar el modo de impresión a MODO 3.
 - Salida a un mini-impresora "AD-8126".
 - Ajuste el "informe de GLP (info)" parámetro en "2".
- Salida a un multi-impresora "AD-8127".
 - Ajuste el "informe de GLP (info)" parámetro en "2".
 - Seleccione el modo de impresión para DUMP (deshacerse).
- Salida a un PC
 - Ajuste el "informe de GLP (info)" parámetro a "1".

Nota

Si la fecha y la hora no son correctas ajustar la hora y la fecha correctas en "Reloj (CLADJ)" De la tabla de funciones.

Informe de calibración usando la masa interna

Este es el informe de GLP cuando el equilibrio se calibra utilizando la masa interna.

Ajuste de info 1

Formato de impresora

```

                A & D
MODEL  GX-10002A
S/N    123456789
ID     LAB-0123
DATE   2017/12/31
TIME   12:34:56
CALIBRATED<INT.>
REMARKS

SIGNATURE
-----
  
```

Ajuste de info 1

Formato de PC

```

                A-&-D<TERM>
MODEL_ GX-10002A<TERM>
S/N___ 123456789<TERM>
ID____ LAB-0123<TERM>
DATE__ 2017/12/31<TERM>
TIME___ 12:34:56<TERM>
CALIBRATED<INT.><TERM>
REMARKS<TERM>
<TERM>
<TERM>
SIGNATURE<TERM>
<TERM>
<TERM>
-----<TERM>
<TERM>
<TERM>
  
```

← Fabricante →
 ← Modelo →
 ← Numero de serie →
 ← Numero de ID →
 ← Fecha →
 ← Hora →
 ← Tipo de calibración →
 ← Observaciones →

← Firma →

— Space, ASCII 20h.

<TERM> Terminator, CR LF or CR

CR Carriage return, ASCII 0Dh.

LF Line feed, ASCII 0Ah.

Informe de calibración usando un peso externo

Este es el informe de GLP cuando el equilibrio se calibra utilizando el peso externo.

Ajuste de *info 1*

Ajuste de *info 1*

Formato de impresora

Formato de PC

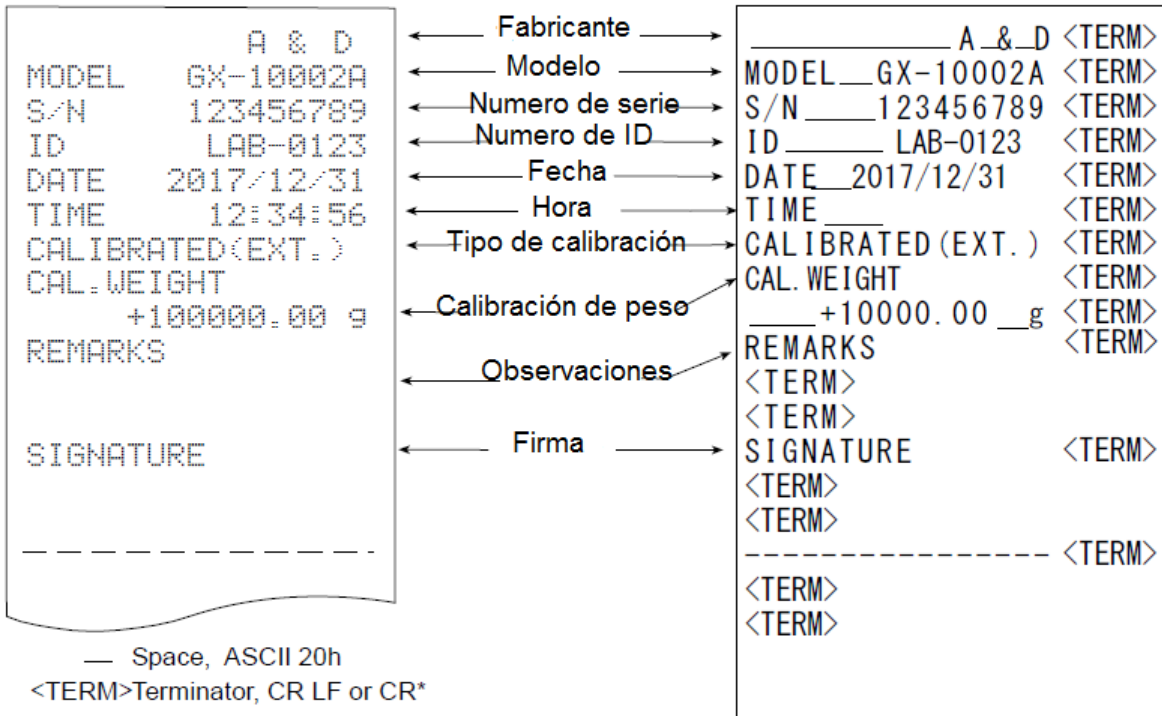

Informe de prueba de calibración usando un peso externo

Este es el informe de GLP al comprobar la exactitud de pesaje de la balanza con la pesa externa. (El ajuste no se realiza)

Ajuste de *info 1*

Ajuste de *info 1*

Formato de impresora

Formato de PC

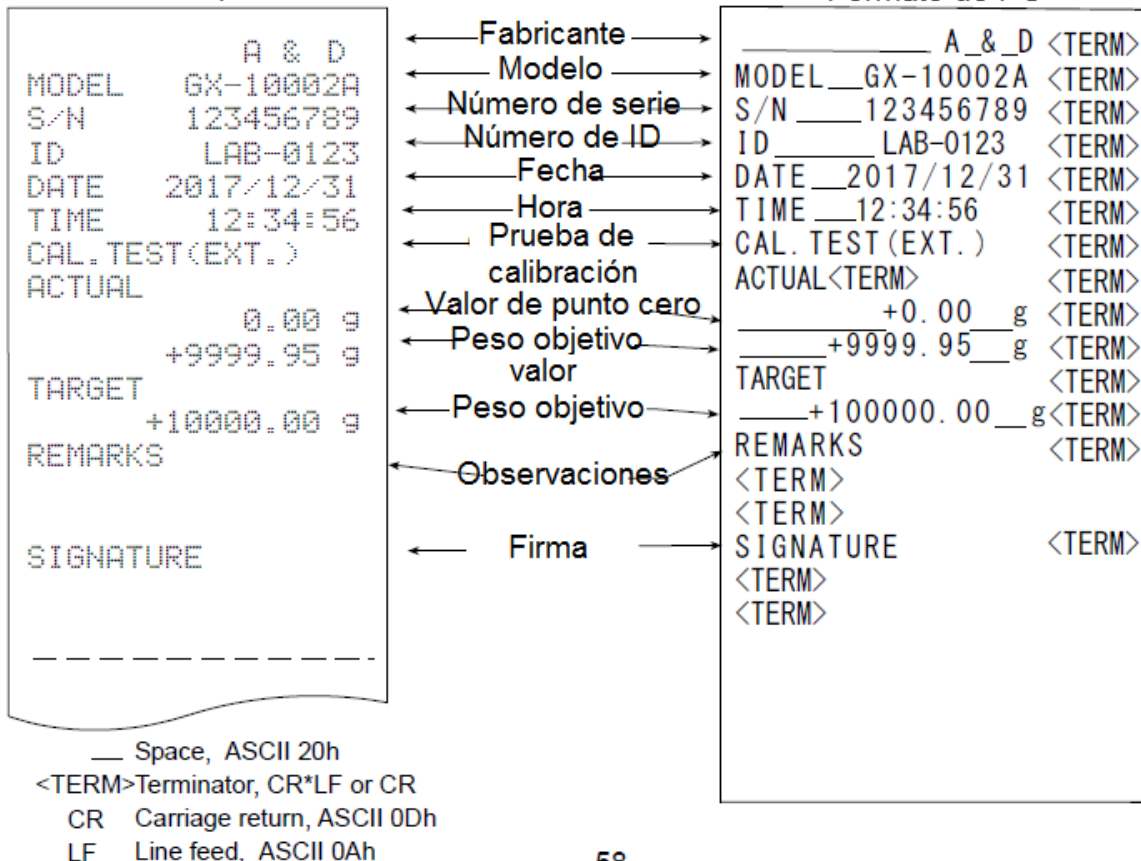

La partida y final de salida

Aplicación / Operación

Como método de gestión de datos de pesaje, añadir "HEADING" y "END" partes antes y después de que el valor de pesaje.

Pulsando y manteniendo pulsada la tecla PRINT, "Título" y "Fin" se emiten a su vez.

Nota

Si se utiliza la función de memoria de datos (excepto cuando **data 0**), Dirige y al final no se puede emitir.

Método de salida Key

- Paso 1 Mientras se visualiza el valor de pesaje, mantenga pulsada la tecla PRINT y la visualización para salida de "Heading".
- Paso 2 Salida del valor de pesaje. El método de salida depende de la configuración Start del modo de salida de datos.
- Paso 3 Presione y sostenga la tecla PRINT para mostrar rEcEnd, "End" es la salida.

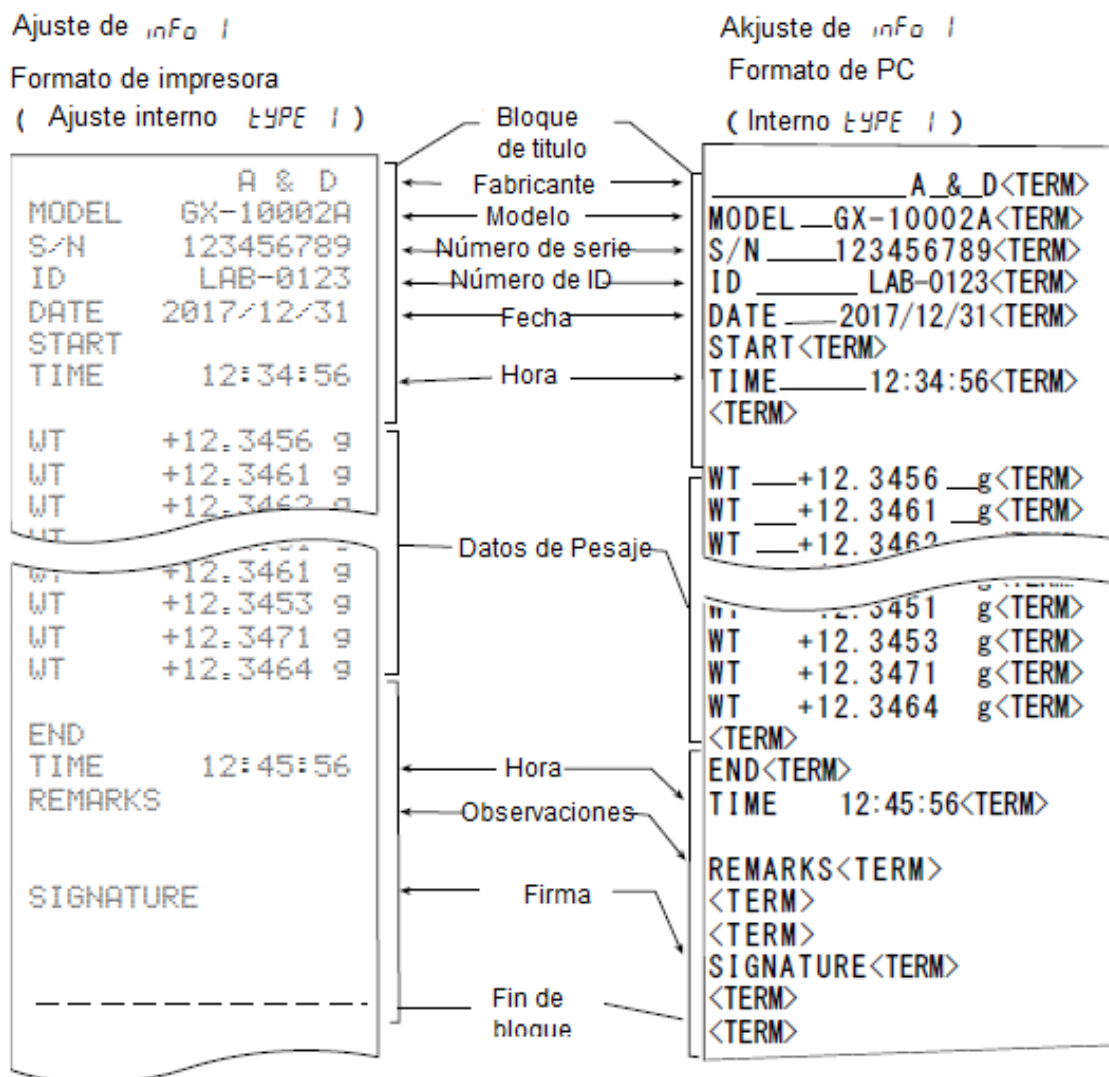

12. Memoria de datos

La memoria de datos es una función para almacenar los datos de pesaje de datos y de calibración en la memoria. Los datos almacenados en la memoria están disponibles para dar salida a la vez a una impresora o un ordenador personal. Los siguientes cinco tipos de datos se pueden almacenar.

unidad de masa (modo de recuento)	Hasta 50 conjuntos
valor de pesaje	Hasta 200 conjuntos
informe de calibración calibración interna calibración externa informe de prueba de calibración calibración de prueba interna calibración de prueba externa	Últimos 50 juegos

12-1 Memoria de datos para el pesaje de Datos

Características

- No es necesario conectar la impresora o un ordenador personal con el equilibrio continuamente, porque el equilibrio almacena la información de peso en la memoria.
- Los datos de la memoria se pueden visualizar en la balanza para su confirmación.
- Los datos (número de identificación, número de datos, hora y fecha) que se añaden a los datos de salida se pueden seleccionar en la configuración de la función.
- La balanza puede almacenar 200 conjuntos de datos de pesaje en la memoria (si se añaden hora y la fecha, la balanza puede almacenar 100 juegos).
 - ※ Para el método de almacenamiento de unidad de masa, consulte "5-2 Modo de contaje".

El almacenamiento de los datos de pesaje

Nota

1. Establecer la "Memoria de datos (**data**)" parámetro a " de **data 2**" Consulte la sección" 10. Función de tabla".
2. Especificar la "hora / fecha de salida (**5-td**)" parámetro si el tiempo y la fecha es añadido o no.
3. El modo de almacenamiento depende del "modo de salida de datos (**PRT**)" ajuste de parámetros. Cuando se establece en PRT3 (Modo de corriente), los datos no pueden ser almacenados correctamente.
 - ※ También es posible cambiar el ajuste de la hora / fecha después de almacenar el valor de pesaje.

Pantalla y el símbolo

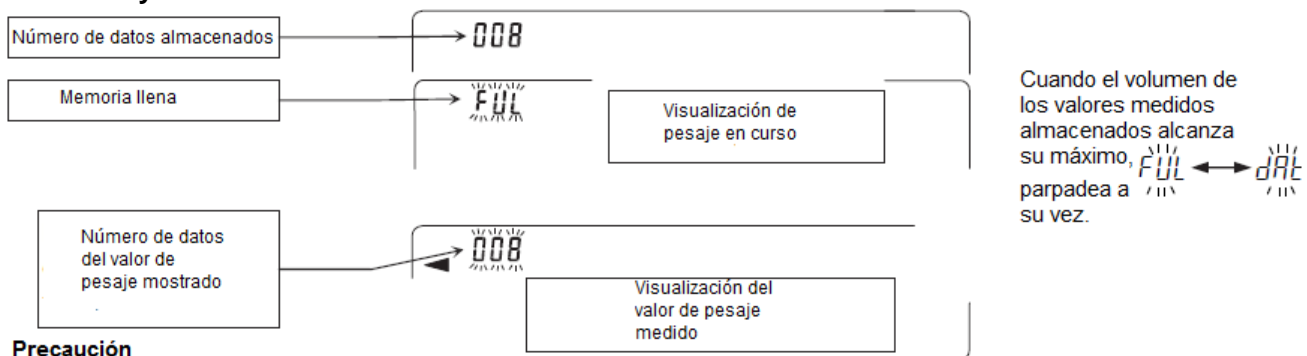

Precaución

- Cuando los datos de pesaje está siendo almacenada en la memoria, los datos se emite simultáneamente utilizando la interfaz RS-232C o USB.
- "FUL" indica que la memoria está llena o se ha alcanzado la capacidad de memoria. Más datos no se pueden almacenar a menos que se borran los datos de la memoria.
- La calibración automática auto no se puede usar mientras el modo de memoria intervalo está activo.
- función de cálculo de la estadística no se puede utilizar cuando la función de memoria de datos está activo.

Ajuste de la tabla de funciones

Los parámetros para cada modo de salida son los siguientes:

Modo \ Elemento	Modo de salida de datos	Auto polaridad de impresión, diferencia	Función de memoria de datos	Intervalo de tiempo
Modo de tecla	Prte 0	No se usa	dAtA 2	No se usa
Modo de impresión automática A	Prte 1	AP-A 0 ~ 2	dAtA 2	
Modo de impresión automática B	Prte 2	AP-b 0 ~ 2	dAtA 2	
Modo de tecla B (inmediata)	Prte 4	No se usa	dAtA 2	
Modo de tecla C (inmediata)	Prte 5		dAtA 2	
Modo de salida de intervalo	Prte 6		dAtA 2	int 0 ~ 8

Ajustes de Parameter para número de datos, número de identificación, hora y fecha

Número de dato	No	d-no "0"	Hora y Fecha	No	S-td 0	—
	Yes	d-no "1"		Solamente Hora	S-td 1	Hasta 200 piezas
Número de ID	No	S-id "0"		Solamente Fecha	S-td 2	
	Yes	S-id "1"		Ambos	S-td 3	

Habilitación de la función de memoria de datos

- Presione y sostenga la tecla SAMPLE hasta que **SAMPLE** se visualice, luego suelte la tecla.
- Presione la tecla SAMPLE varias veces para visualizar **dout**.
- Presione la tecla PRINT.
- Presione la tecla SAMPLE tres veces para visualizar **dAtA**.
- Presione la tecla RE_ZERO para visualizar **dAtA wt/m**.
- Presione la tecla PRINT para guardar los ajustes.
- Presione la tecla CAL para regresar al modo de pesaje.

Recordando los datos de memoria

Confirme que el parámetro "memoria de datos (data)" está establecido en "data 2".

- Presionar y mantenga pulsado la tecla PRINT hasta visualizar **RECALL**, luego suelte la tecla.
- Pulse la tecla PRINT para entrar en el modo de recuperación de memoria. El tipo de datos aparece en la parte superior izquierda de la pantalla como se muestra a la derecha "-d-". Recupere los datos en memoria utilizando las siguientes teclas.

RE-ZERO tecla Para proceder al siguiente conjunto de datos.

MODE tecla Para volver al conjunto de datos anterior.

PRINT tecla Para transmitir los datos actuales utilizando el RS-232C o USB.

Con SAMPLE presionada, presione la tecla CAL

Para eliminar los datos actuales.

CAL tecla Para salir del modo de recuperación de memoria.

- Presione la tecla CAL para regresar al modo de pesaje.

※ También es posible cambiar el ajuste de salida de fecha / hora después de almacenar el valor de pesaje.

Izquierda de la pantalla

-d-

Al ajustar sin reloj / fecha

o

d-t

Al ajustar con reloj / fecha

La transmisión de todos los datos de la memoria a la vez

Confirmar que la "interfaz de serie (S i F)" parámetros se ajustan adecuadamente.

Consulte la "Tabla 10. Función" y "Manual de Comunicación" en el sitio web de A & D.

1. Mantenga pulsada la tecla PRINT hasta que se muestre *RECALL* y, a continuación, suelte la tecla.
2. Pulse la tecla SAMPLE para visualizar *out*.
3. Presione la tecla PRINT para visualizar *out NR* con "NR" el parpadeo.
4. Presione la tecla RE-ZERO para visualizar *out GR* con "GR" el parpadeo.
5. Presione la tecla PRINT para transmitir todos los datos utilizando el RS-232C, USB.
6. El balance se visualiza *CLEAR* cuando se transmiten todos los datos.

Pulse la tecla CAL para volver al modo de pesaje.

Eliminación de todos los datos de la memoria a la vez

1. Mantenga pulsada la tecla PRINT hasta que se muestre *RECALL* y, a continuación, suelte la tecla.
2. Pulse la tecla SAMPLE para visualizar *CLEAR*.
3. Presione la tecla PRINT para visualizar *CLEAR NR* con "NR" el parpadeo.
4. Presione la tecla RE-ZERO para visualizar *CLEAR GR* con "GR" el parpadeo.
5. Presione la tecla PRINT para eliminar todos los datos.
6. La balanza muestra *End* y regresa al modo de pesaje.

12-2 Memoria de datos para la calibración y pruebas de calibración

Característica

- Los datos de calibración (cuándo y cómo se realiza) y datos de ensayos de calibración se pueden almacenar en la memoria.
- Todos los datos en la memoria está disponible para ser emitida en un momento dado a una impresora o Superior o visualización de correo computadora personal. Hasta 50 conjuntos de datos de la última prueba de calibración o calibración pueden ser almacenados.

Parte superior izquierda de la pantalla

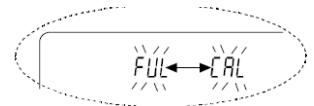

※ Cuando la capacidad de la memoria se ha llegado a 50, "FUL" ↔ "CAL"

Ilumina en orden en la parte superior izquierda de la pantalla como se muestra a continuación.

El almacenamiento de los datos de prueba de calibración y de calibración

1. Establecer la "Memoria de datos (data)" parámetro en "data de 2". Consultar "10 Tabla de funciones".
2. Con la configuración anterior, se lleva a cabo cada calibración tiempo o prueba de calibración, los datos se almacenan de forma automática.

La transmisión de los datos de la memoria

- Paso 1 Presione y sostenga la tecla CAL durante la visualización de pesaje. Cuando aparezca **[CAL HIS]** una pantalla, suelte el dedo de la tecla para mostrarlo **[out]** **[CAL in]**
- Paso 2 Pulse la tecla PRINT para visualizarlos **[out No.]**.
- Paso 3 Cambiar el NO / GO con la tecla RE-ZERO.
[out Go] es la pantalla.
- Paso 4 Pulse la tecla PRINT para iniciar la salida al mismo tiempo que se visualiza **[out Go]**.
El formato de salida se ajusta a "salida GLP".
- Paso 5 Cuando se completa la salida al mismo tiempo, **[CLEAR]** se visualiza después END.
- Paso 6 Si el historial guardado se borra todo a la vez, por favor proceda a: Cómo eliminar el historial. Para volver al valor de pesaje, pulse la tecla CAL.

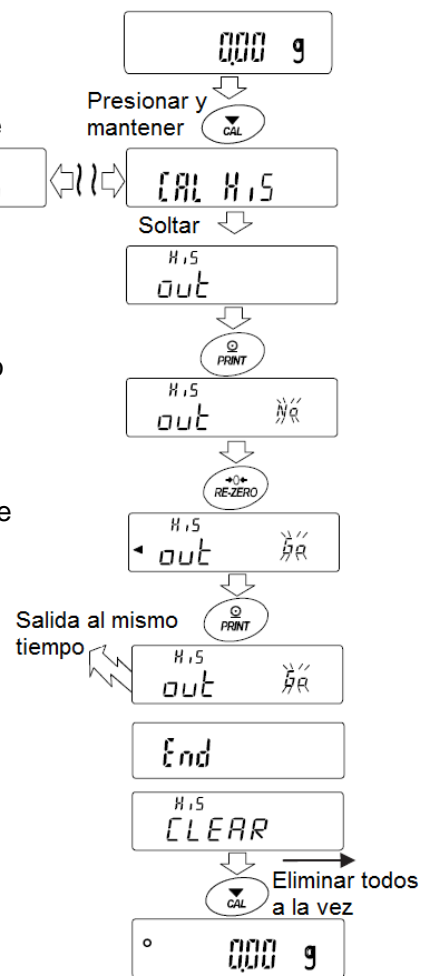

- ※ Si los indicadores **[FULL]** ↔ **[CAL]** parpadean a su vez durante la visualización de pesaje, se almacenan 50 instancias de datos. Si el historial se guarda en este estado, los datos antiguos se sobrescribirán. Opcionalmente, elimine los datos guardados.

Eliminación de los datos almacenados en la memoria

1. Oprima y sostenga la tecla CAL hasta que aparezca `CAL H15`, luego suelte la tecla. Se visualiza `OUT`.
2. Pulse la tecla SAMPLE para visualizar `CLEAR`.
3. Presione la tecla PRINT para visualizar `CLEAR No`.
4. Presione la tecla RE-ZERO para cambiar NO/GO. Visualiza `CLEAR Go`.
5. Presione PRINT mientras se visualiza, se inicia la salida a la vez.
6. Cuando el equilibrio pantallas `End` y retorna al modo de pesaje.

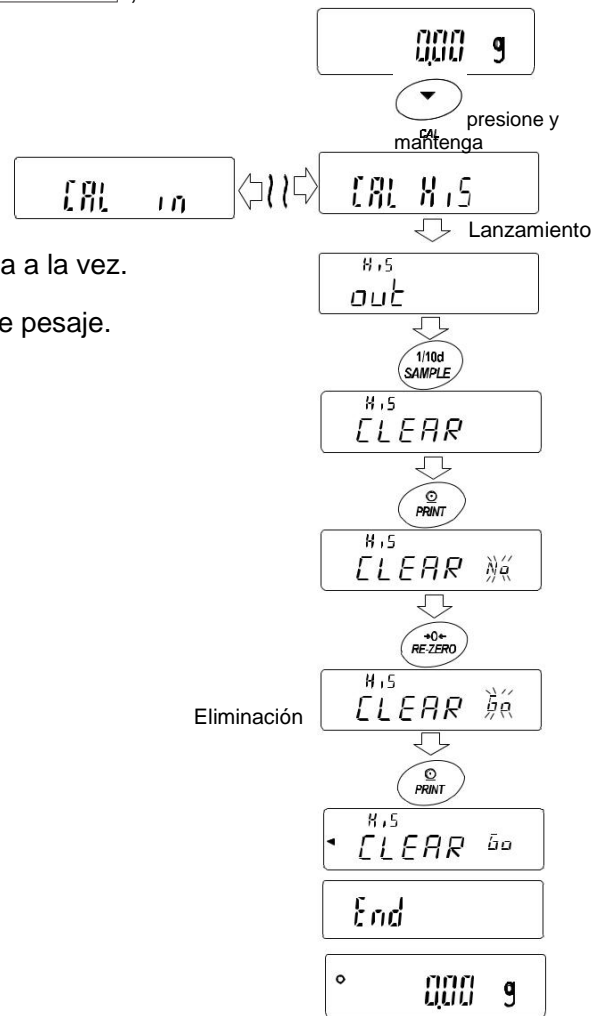

13. Modo de cálculo estadístico

El modo de cálculo estadístico estadísticamente calcula los datos de peso, y muestra o da salida a los resultados. Para usar el modo de cálculo estadístico, establecer la "función de aplicación (APF)" parámetro de "Aplicación (FNC ap)" en la tabla de función a "2", como se describe a continuación.

Artículos estadísticos disponibles son el número de datos, suma, máximo, mínimo, gama (de máximos y mínimos), promedio, desviación estándar y coeficiente de variación. Qué artículos estadística a la salida se puede seleccionar a partir de los cuatro modos en la tabla de funciones (\overline{APF}).

- La entrada de datos erróneos se puede cancelar la operación de tecla, si inmediatamente después de la entrada.
- Al girar el fuera de balance, se eliminarán los datos estadísticos.
- La desviación y el coeficiente de variación se obtienen mediante la siguiente ecuación:

$$\text{Desviación estándar} = \sqrt{\frac{N \cdot \sum (X_i)^2 - (\sum X_i)^2}{N \cdot (N-1)}} \quad \text{Donde } X_i \text{ es el } i\text{-ésimo peso de los datos, } N \text{ es el número de datos.}$$

$$\text{Coeficiente de variación (CV)} = \frac{\text{Desviación estándar}}{\text{Promedio}} \times 100 (\%)$$

$$\text{Error relativo del valor máximo} = \frac{\text{Valor máximo} - \text{promedio}}{\text{Promedio}} \times 100 (\%)$$

$$\text{Error relativo del valor mínimo} = \frac{\text{Valor mínimo} - \text{promedio}}{\text{Promedio}} \times 100 (\%)$$

- Cuando hay datos con un dígito pantalla de apagado mínimo, el resultado del cálculo se visualiza con el dígito mínimo de visualización. (Dígito mínimo de visualización se redondea).

13-1 Cómo usar el cálculo estadístico

(1) Empezando

Cambio al modo Función Estadística (Cambio de la tabla de funciones)

1. Mantenga pulsada la tecla SAMPLE hasta que aparezca \overline{bASFnc} de la tabla de funciones y, a continuación, suelte la tecla.
2. Pulse la tecla SAMPLE varias veces para visualizar $\overline{AP Fnc}$.
3. Presione la tecla PRINT para visualizar \overline{APF} .
4. Presione la tecla RE-ZERO varias veces para mostrar \overline{APF} \overline{Stat} .
Para seleccionar los elementos estadísticos para la salida, vaya al paso 5.
Para almacenar la configuración del modo de función estadística, vaya al paso 7.
Para deshabilitar el modo de cálculo estadístico, pulse la tecla RE-ZERO para seleccionar \overline{APF} \overline{Norm} .

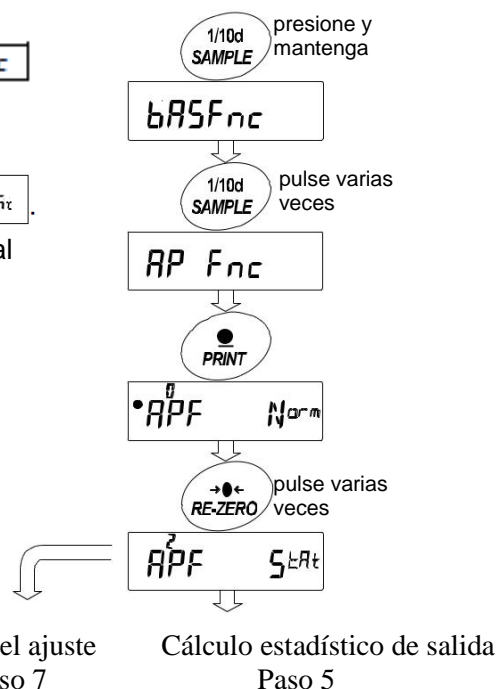

Selección de los elementos estadísticos a la salida

5. Pulse la tecla SAMPLE para visualizar 

6. Pulse la tecla RE-ZERO para seleccionar los elementos de salida.

En el ejemplo, la salida se selecciona el número de datos, suma, máximo, mínimo, rango (máximo-mínimo) y media.

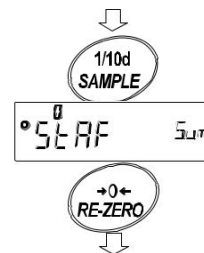

Parámetro	Descripción
0	Número de datos, suma
1	Número de datos, suma Máximo, mínimo, rango (máximo - mínimo), promedio
2	Número de datos, suma Máximo, mínimo, rango (máximo - mínimo), media, desviación estándar, coeficiente de variación
3	Número de datos, suma Máximo, mínimo, rango (máximo - mínimo), promedio, desviación estándar, coeficiente de variación error relativo de valor máximo, error relativo de mínimo

valor

7. Pulse la tecla PRINT para guardar el ajuste.
8. Presione la tecla CAL para volver al modo de pesaje.

Selección de la unidad

9. Pulse la tecla MODE para seleccionar la unidad que se utilizará para la estadística del modo de cálculo. En el ejemplo mostrado a la derecha, gramo (g) está seleccionado.

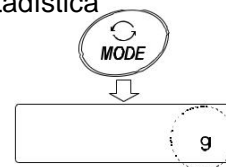

Notas

Selección de la unidad utilizando la tecla MODE no está disponible después de que se introdujeron los datos. En este caso, borre los datos tal como se describe en la página 67 y seleccione la unidad con la tecla MODE.

Cuando la unidad se utiliza para el modo de cálculo estadístico se va a activar al encender, seleccione la unidad en "Unit (Unit)" de la tabla de funciones de antemano.

(2) Utilizando el modo de cálculo estadístico

Introducción de datos para el cálculo estadístico

Utilice las siguientes teclas para operar en el modo de cálculo estadístico.

MODE tecla	Cuando se introducen los datos, se desplaza entre los elementos de visualización (modo de pesaje, resultados estadísticos y operación de datos) cada vez que se presiona la tecla.
SAMPLE tecla	Cuando no se ha introducido ningún dato, selecciona la unidad.
RE-ZERO tecla	Activa o desactiva el valor de pesaje mínimo en el modo de pesaje.
PRINT tecla	Establece la visualización en cero en el modo de pesaje.
PRINT tecla	Genera el número de datos y los datos de peso e incluye los datos de peso para el cálculo estadístico en el modo de pesaje. (La salida no está en el formato de datos especificado en la tabla de funciones debido al número de datos agregado.) Genera los resultados estadísticos mientras se visualizan los resultados estadísticos (output no está en el formato de datos especificado en la tabla de funciones).
CAL tecla	Regresa al modo de pesaje.

1 Pulse la tecla RE-ZERO para ajustar la pantalla a cero.

2 Coloque la muestra en el platillo de pesaje y esperar a que el indicador de estabilización para encender.

3 Pulse la tecla PRINT para añadir los datos que se muestran a cálculos estadísticos. El número de datos en la parte superior izquierda de la pantalla se incrementa en 1.

4 Repetir los pasos 1 a 3 para cada pesaje.

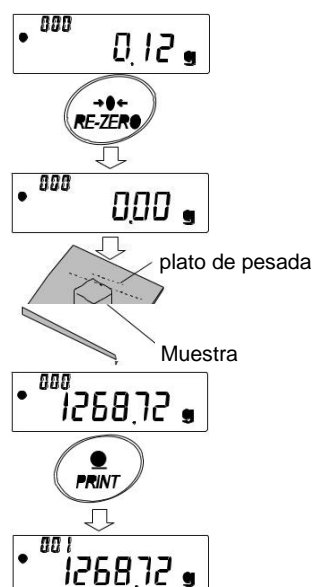

Dar salida a los resultados estadísticos

- Cada vez que se pulsa la tecla MODE, la pantalla cambia: los resultados que ha seleccionado en el "modo de salida de la función estadística (Stat)", 0.00 y CLEAR CANCEL

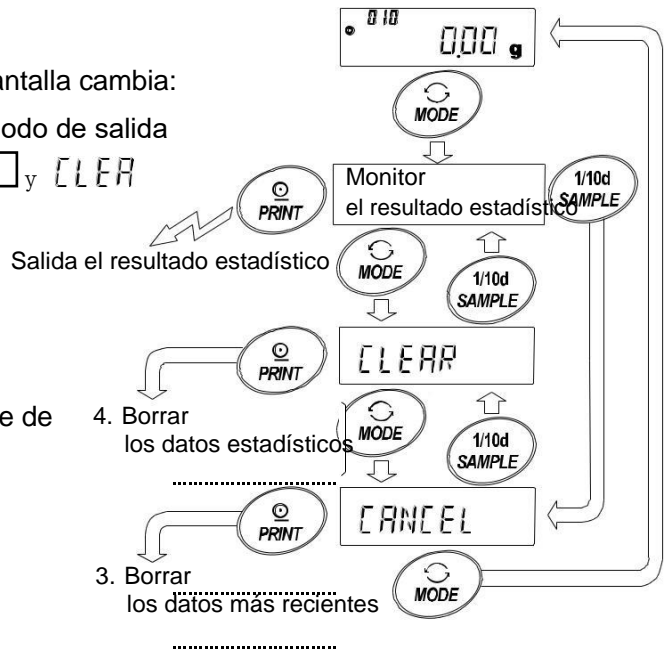

Notas

- Cuando el número de datos es 1, el coeficiente de variación se visualiza como - - - - -.
- Cuando el promedio es 0, el coeficiente de variación se visualiza como - - - - -.
- Artículos estadísticos se indican en la parte superior izquierda de la pantalla mediante los siguientes símbolos.

Símbolo	partida estadística
$\sum n$	Suma
$\bar{n} \uparrow \uparrow$	Máximo
$\bar{n} \downarrow \downarrow$	Mínimo
r	Rango (máximo - mínimo)
\bar{Ave}	Promedio
Sd	desviación estándar
\bar{Cv}	Coficiente de variación
$\bar{n} \uparrow \uparrow \%$	error relativo de valor máximo
$\bar{n} \downarrow \downarrow \%$	error relativo del valor mínimo

Ejemplo de salida Parámetro de tabla de función

N	10
SUM	1000.00g
MAX	105.00g
MIN	95.00g
R	10.00g
AVE	100.00g
SD	2.800g
CV	2.8 %
MAX%	5.0 %
MIN%	5.0 %

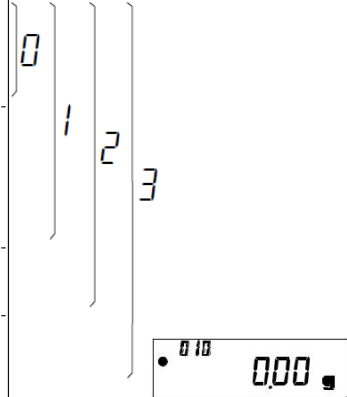

(3) Eliminación de los datos más recientes

Cuando se introducen los datos mal, puede ser eliminado y excluido del cálculo estadístico. Sólo se pueden borrar los datos más recientes.

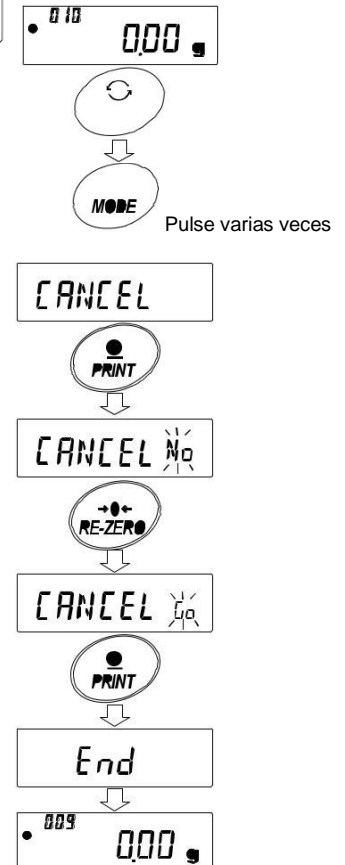

- En el modo de pesaje, pulse la tecla MODE para visualizar CANCEL.
- Pulse la tecla PRINT para visualizar CANCEL No.
- Pulse la tecla RE-ZERO para visualizar CANCEL *.
- Pulse la tecla PRINT para eliminar los datos más recientes y excluirlos del cálculo estadístico.

El número de datos disminuye en 1 cuando el saldo vuelve al modo de pesaje.



Borrado de los datos estadísticos

Todos los datos estadísticos se eliminarán y el número de datos serán 0 (cero).

- 1 En el modo de pesaje, pulse la tecla MODE, para mostrar **CLEAR**.
- 2 Pulse la tecla PRINT para mostrar **CLEAR** .
- 3 Presionar la tecla RE-ZERO para **CLEAR** .
- 4 Pulse la tecla PRINT para borrar los datos estadísticos. El número de datos se convierte en 0 (cero) cuando la balanza vuelve al modo de pesaje.

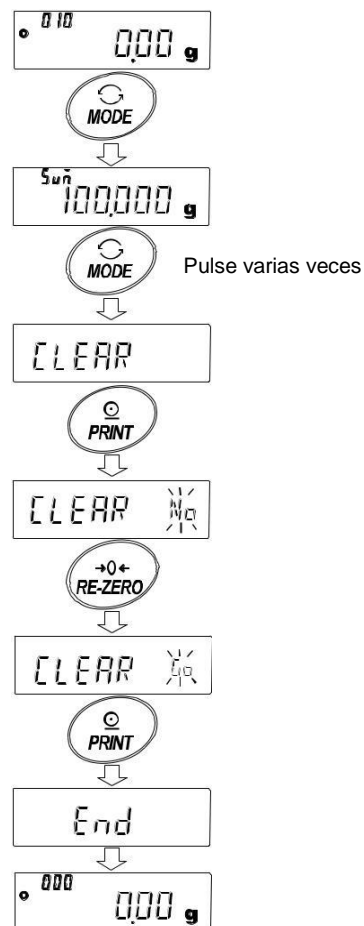

13-2 Modo de cálculo estadístico (Ejemplo de uso)

Aquí, como un ejemplo de uso del modo de cálculo estadístico, la mezcla de los múltiples fórmulas tales como la medicina que se describe. El proceso de mezcla se graba con el equilibrio y la impresora. En el ejemplo, la GX-303A y la AD-8126 o AD-8127 están conectados con la interfaz de serie RS-232C.

(1) Introducción

Cambio de la tabla de funciones

- Cambios
 - Para habilitar el modo de cálculo estadístico
 - Para habilitar "Cero después de la salida"

Habilitación del modo de cálculo estadístico

- 1 Entre en el menú tabla de funciones.
Mantenga pulsada la tecla SAMPLE hasta que aparezca bASFnC ba5fnc de la tabla de funciones, a continuación, suelte la tecla.
- 2 Seleccione función de aplicación.
Presione la tecla SAMPLE varias veces para mostrar AP Fnc.
Luego, pulse la tecla PRINT para mostrar •APF Norm
- 3 Cambie el parámetro de función de aplicación a "2".
Presione la tecla RE-ZERO para mostrar presione el ²APF Start.
PRINT para confirmar el cambio. Después End,
MW Fnc se visualiza.

Habilitación "Cero después de la salida"

- 4 Seleccionar "Cero después de la salida"
Presione la tecla SAMPLE varias veces para mostrar dout.
A continuación, pulse la tecla PRINT para visualizar •PrT KEY
y pulse varias veces la tecla SAMPLE para visualizar •Ar-d OFF
- 5 Habilite "cero después de la salida".
Presione la tecla RE-ZERO para visualizar Ar-d ON
A continuación, pulse la tecla PRINT para confirmar el cambio.
Después se End, SIF visualiza

Volviendo al modo de pesaje

- 6 Pulse la tecla CAL para volver al modo de pesaje.

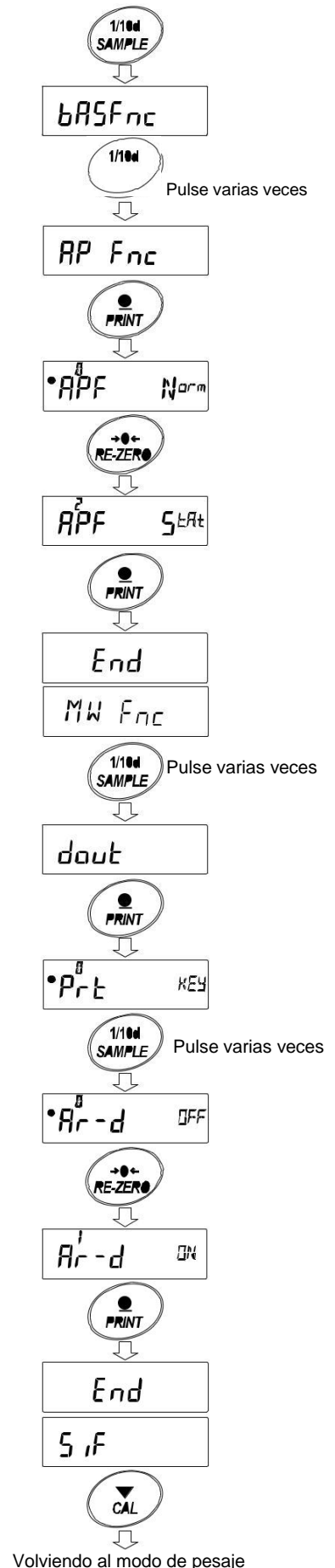

(2) Utilizando el modo de cálculo estadístico

1. Presione la tecla RE-ZERO para ajustar la pantalla a cero.
2. Coloque un recipiente en la bandeja de pesaje.
Presione la tecla PRINT para cancelar el peso (Tara). La balanza muestra 0.000 g. (Almacenamiento del valor de Tara)
3. Los datos del valor de Tara se emiten cuando el equipo de salida periférico está conectado.
Pesear la fórmula 1 y presionar la tecla PRINT. La balanza muestra 5.637 g. (Almacenando el valor de peso de la fórmula 1)
4. Los datos del valor de peso se emiten cuando el equipo de salida periférico está conectado.
Pesear la fórmula 2 y presionar la tecla PRINT. La balanza muestra 0.000 g. (Almacenando el valor de peso de fórmula)
5. Los datos del valor de peso se emiten cuando se conecta el equipo de salida periférico.
6. Cuando haya más fórmulas que añadir, repita el paso 4.
7. Después de completar la mezcla, pulse la tecla MODE para visualizar los resultados estadísticos.
Presione la tecla PRINT para emitir el número de datos guardados incluyendo el valor de Tara y el peso total.

Ejemplo de salida

No. 1	ST, +0005.637 g	-----	Valor de tara
No. 2	ST, +0001.992 g	-----	Formula 1
No. 3	ST, +0007.780 g	-----	Formula 2
N	3		
SUM	+15.409 g	-----	Peso total

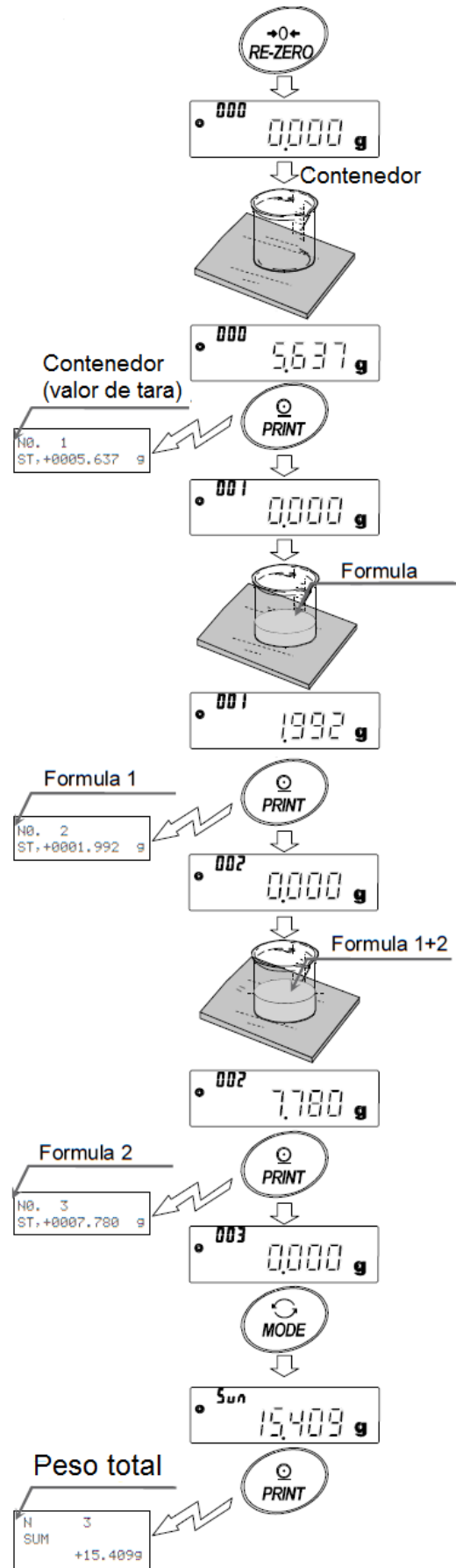

14. Medición Flujo

La balanza tiene un "modo de flujo" que calcula la cantidad de cambio en el valor de pesaje por hora. Para usar el modo de cálculo estadístico, establecer la "función de aplicación (APF)" parámetro de "Aplicación (FNC ap)" en la tabla de función a "3", tal como se describe a continuación.

Cálculo de la velocidad de flujo desde la salida de peso de la balanza puede cambiar el número de valores por unidad de tiempo de pesaje, así que hay una posibilidad de que el resultado no será correcta. El modo de flujo se calcula en el momento preciso en que se actualiza el valor de pesaje en el equilibrio, por lo que es posible calcular el valor de caudal correcto.

Si la unidad de flujo se establece en ml / *, la densidad puede ser registrado. El número máximo de registros es 10, y si la densidad se fija de antemano, se puede seleccionar de acuerdo con la muestra de medición.

Fórmula de cálculo del flujo

$$Q = \frac{W - W'}{Ct}$$

Q : Caudal

W : Valor calculado actual

Ct : Tiempo de cálculo

W' : Valor de peso

BEFER CT

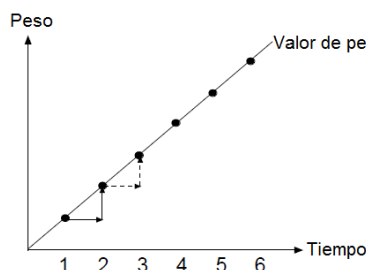

Ct = 1 segundo

Calcular el caudal instantáneo

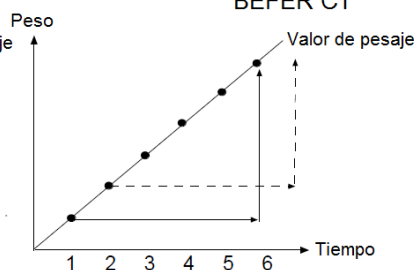

Con la cantidad de cambio en el valor medido

durante 5 segundos, el cálculo de caudal

Cuanto más largo el Ct se establece, la manera más estable el valor de caudal se puede calcular.

Nota

- En el modo de flujo, la actualización de la pantalla de temporización durante la visualización de flujo cambia de acuerdo con el tiempo de cálculo Ct.

La relación entre el tiempo de cálculo Ct y el tiempo de actualización de flujo es como sigue.

Cálculo tiempo Ct	Monitor actualizar	Cálculo tiempo Ct	Monitor actualizar	Cálculo tiempo Ct	Monitor actualizar
1 segundo.	1 segundo.	30 segundos.	1 segundo.	20 minutos.	10 seg.
2 segundos.	1 segundo.	1 minuto.	1 segundo.	30 minutos.	15 seg.
5 seg.	1 segundo.	2 minutos.	1 segundo.	1 hora	30 segundos.
10 seg.	1 segundo.	5 minutos.	3 seg.		
20 seg.	1 segundo.	10 minutos.	5 seg.		

- El valor de caudal se muestra como "0", hasta que el tiempo de cálculo conjunto ha transcurrido Ct.
- La información de peso registrado puede ser inicializado por apagar la alimentación o pulsando la tecla RE-ZERO.
- En el modo de flujo, la unidad sólo es g y el flujo de la unidad. Otras unidades no se pueden mostrar.
- Función automática de ajuste de ambiente / autodiagnóstico no se puede utilizar en el modo de flujo.
- "Título" y "Fin" de la función de informe de GLP no se pueden emitir en modo de flujo.
- La función de memoria de datos no se puede utilizar en el modo de flujo.

14-1 Cómo utilizar la medición de flujo

Habilitar de medición de caudal

Medición de caudal mediante interruptor (Cambia la tabla de funciones)

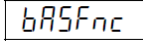
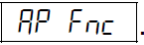
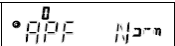
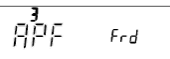
1. Mantenga pulsada la tecla SAMPLE hasta que  aparezca ba5fnc de la tabla de funciones y, a continuación, suelte la tecla.
2. Pulse varias veces la tecla SAMPLE para visualizar .
3. Pulse la tecla PRINT para visualizar .
4. Pulse la tecla RE-ZERO varias veces para visualizar .

Si desea cambiar la unidad de caudal, vaya a "5".

Si desea almacenar la configuración, vaya a "7".

Si desea cancelar la función de flujo, pulse la tecla RE-ZERO

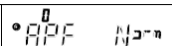
y vuelva a .

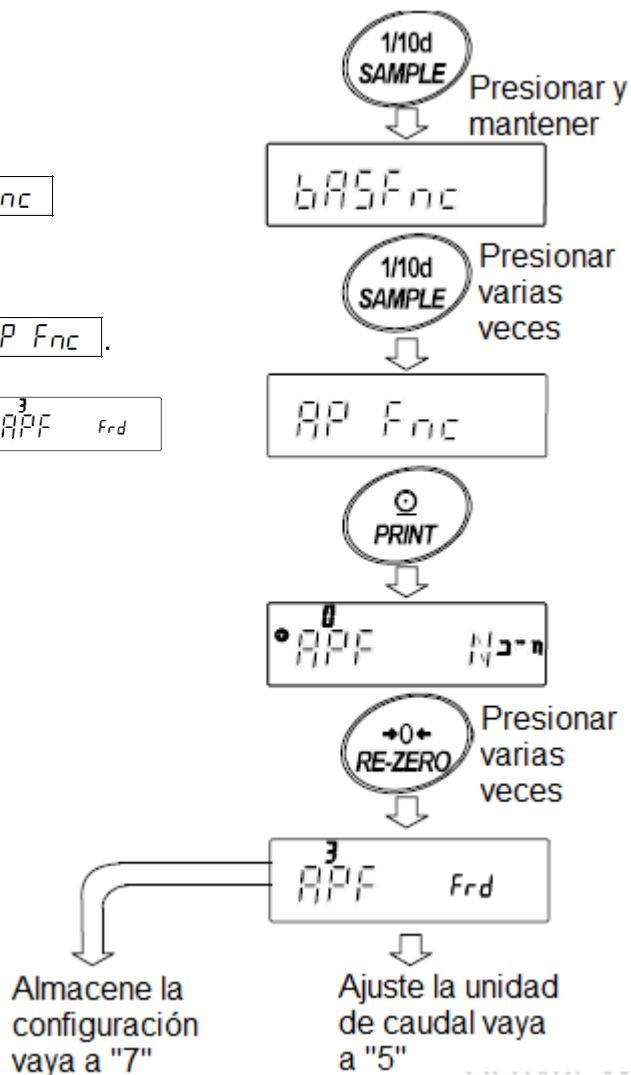

Ajuste de la unidad de caudal

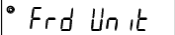
5. Pulse la tecla SAMPLE para visualizar .
6. Pulse la tecla RE-ZERO para ajustar el valor de ajuste.

Parametro	Contenidos
0	g / s (gram/seg)
1	g / m (gram/min)
2	g / h (gram/hora)
3	mL / s (milliliter/seg)
4	mL / m (milliliter/min)
5	mL / h (milliliter/hora)

7. Pulse la tecla PRINT para almacenarla.
8. Pulse la tecla CAL para volver a la pantalla de cálculo.

Cambiar la vista

Después de volver a la pantalla de valor de pesaje después de ajustar al modo de flujo, la unidad es "g" con el $[Frd]$ or $[F^{**}]$ indicador o encendido.

Utilice la tecla MODE para alternar entre la visualización del caudal y la indicación "g".

Al cambiar, se puede comprobar la cantidad total y el caudal.

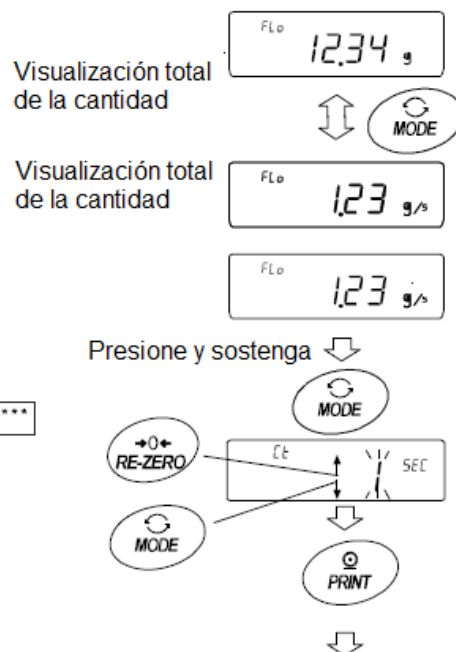

Decida y visualice el caudal o la entrada de densidad

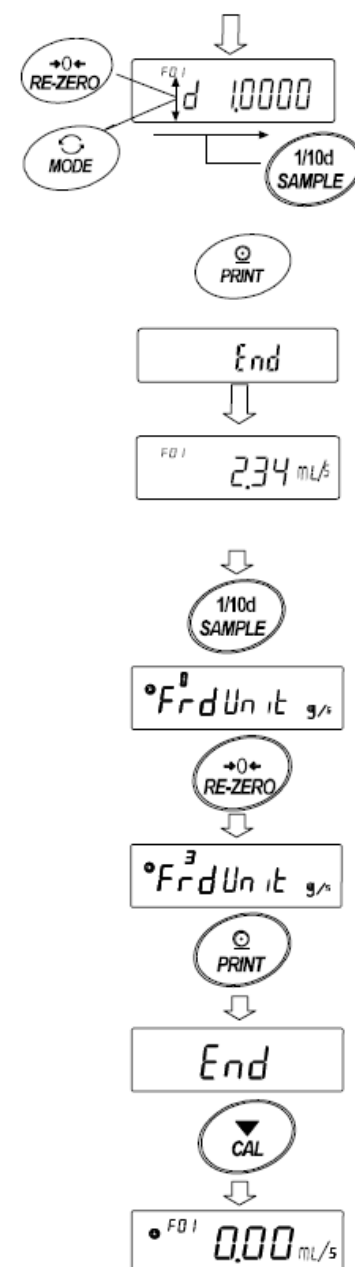

Cómo configurar el tiempo de cálculo

En la pantalla de pesaje, mantenga pulsada la tecla MODE para visualizar

El tiempo de cálculo se puede cambiar siguiendo el funcionamiento de las teclas.

El rango de ajuste es de 1 segundo a 1 hora.

RE-ZERO (+) tecla Cambiar el tiempo de cálculo
MODO (-) tecla Cambiar el tiempo de cálculo
PRINT tecla Almacenar valor de configuración

Si la unidad de caudal es g/*, la pantalla volverá a la visualización de pesaje.
Cuando la unidad de caudal es mL/*, la pantalla pasa a la visualización de la configuración de densidad.

CAL tecla Vuelve a la visualización de pesaje sin almacenar el valor establecido.

Cuando el ajuste automático del tiempo de cálculo es $[Et Auto is "1"]$, se puede establecer la resolución del resultado del cálculo del caudal.

Cuanto mayor sea el número, más precisión se calculará.

RE-ZERO (+) tecla Cambiar el tiempo de cálculo
PRINT tecla Almacenar valor de configuración
Si la unidad de caudal es g/*, la pantalla volverá a la visualización de pesaje.
Cuando la unidad de caudal es mL/*, la pantalla pasa a la visualización de la configuración de densidad.

CAL tecla Vuelve a la visualización de pesaje sin almacenar el valor establecido.

Cómo establecer la densidad

Cuando el valor de ajuste de la función de ajuste $Frd, Unit is 3, 4, 5$, después de establecer el tiempo de cálculo, vaya a la pantalla de ajuste de densidad.

La densidad se puede cambiar siguiendo la operación de la llave.

El rango de ajuste es 0.0001 g/cm³ a 9.9999 g/cm³.

RE-ZERO (+) tecla Cambiar el tiempo de cálculo

MODO (-) tecla
SAMPLE tecla
PRINT tecla
de pesaje.
CAL tecla
valor establecido.

Cambiar el tiempo de cálculo
Mueva el dígito parpadeante
El valor establecido es que la pantalla
La pantalla vuelve a la visualización de

vuelve a la visualización
pesaje sin almacenar el

Método de número densidad lectura

Cuando la unidad de flujo es mL / *, hasta 10 densidades pueden ser registrados.

Para registrar un nuevo densidad, leer el número de la densidad sin configurar y luego registrar de acuerdo con el procedimiento del método de ajuste de tiempo de cálculo.

Continuando a mantener pulsada la tecla PRINT en las pantallas de visualización de pesaje $d^{*.****}$.

Parpadea F^{**} es el número de densidad actual y $d^{*.****}$ es el valor de densidad establecida.

El número de la densidad se puede cambiar siguiendo la operación dominante

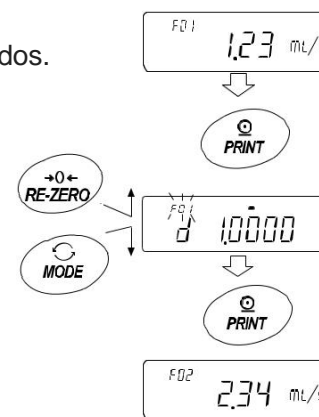

El rango de ajuste es F01~F10.

RE-ZERO (+) tecla	Cambiar el número de densidad.
MODE (-) tecla	Cambiar el número de densidad.
PRINT tecla	Leer la densidad del número de densidad seleccionado y volver a la pantalla de pesaje.
CAL tecla	Volver a la pantalla de pesaje sin leer la densidad del número de densidad seleccionado.

14-2 Medición de flujo Ajuste

Rango de valores de flujo por modelos

Modelo	Rango de valores de caudal
0.001g model	0.01~100
0.01g model	0.1~1000
0.1g model	1~5000

Dependiendo de la muestra para medir el caudal, no se pueden aplicar los valores anteriores.

Valor de caudal estimado y el tiempo de cálculo (Ct) en función del modelo

Modo de ajuste automático de tiempo de cálculo

Mediante el establecimiento de "modo de tiempo de cálculo automático" de la tabla de funciones "Función de Aplicación ap fnc" a "1", el Ct óptima se ajusta automáticamente para el caudal que se está midiendo. Por lo tanto, no es necesario configurar manualmente Ct.

En el caso de utilizar un modelo de 0,1 g

Flow rate (mL/min)	Response priority ←				Ct setting				→ Accuracy priority			
	1sec	2sec	5sec	10sec	20sec	30sec	1min	2min	5min	10min		
0.01												
0.02												
0.05												
0.1												
0.2												
0.5												
1												
2												
5												
10												
20												
50												
100												

Ejemplo) al medir el caudal de 0,02 ml/min

Fije el tiempo de cálculo en 5 minutos o más

En el caso de utilizar el modelo 0.01 g

Flow rate (mL/min)	Response priority ←				Ct setting				→ Accuracy priority			
	1sec	2sec	5sec	10sec	20sec	30sec	1min	2min	5min	10min		
0.1												
0.2												
0.5												
1												
2												
5												
10												
20												
50												
100												
200												
500												
1000												

Ejemplo) al medir el caudal de 20 ml/min

Fije el tiempo de cálculo en 5 minutos o más

En el caso de utilizar el modelo 0.01 g

Flow rate (mL/min)	Response priority ←				Ct setting				→ Accuracy priority			
	1sec	2sec	5sec	10sec	20sec	30sec	1min	2min	5min	10min		
1												
2												
5												
10												
20												
50												
100												
200												
500												
1000												
2000												
5000												
10000												

Ejemplo) Cuando la medición de la velocidad de flujo de 2.000 ml / min

Ajuste el tiempo de cálculo en 1 segundo a 5 segundos

15. Función de la tara neta gruesa

Incluso una pequeña tara en el rango de cero puede ser reconocida como una tara, puede administrar el valor de tara.

Para utilizar esta función, introduzca la Tabla de funciones de la siguiente manera, y ajuste "Aplicación Función **AP Fnc**' a "4" en "APF modo de aplicación".

15-1 Preparación de la función de tara Bruto Neto

Ajuste bruto

- Mantenga pulsada la tecla SAMPLE hasta que aparezca **ba5fnc** de la tabla de funciones y, a continuación, suelte la tecla.
- Pulse la tecla SAMPLE varias veces para visualizar **AP Fnc**.
- Pulse la tecla PRINT para visualizar **APF N⁰PT**.
- Pulse la tecla RE-ZERO varias veces para visualizar **APF GNT**.
- Pulse la tecla PRINT para guardar el ajuste.
- Pulse la tecla CAL para volver a la pantalla de cálculo.

Tecla de Operación

En caso de ajuste, opere con las siguientes teclas.

ON:OFF tecla (pulsación larga) Muestra ON → OFF
(pulsación corta) Muestra OFF → ON

RE-ZERO tecla

- Cero bruto (En la pantalla "g", el rango de la escala mínima es "0".)
Borrar un valor de Tara Sin nada en la bandeja de pesaje, presione la tecla ON: OFF y presione la tecla RE-ZERO en el estado de bruto cero (marca de cero bruta encendida * 1)
- Cuando el valor bruto (importe total) es distinto de cero y positivo.
Almacene un valor de Tara (Actualización)
- Cuando el valor bruto (importe total) sea distinto de cero y negativo.
No hacer nada

Presione la tecla ON: OFF

- Cuando se encuentra dentro del rango cero ($\pm 2\%$ del encendido cero) (consulte * 5-1 Operación básica)
Actualice el punto cero
- Cuando esté fuera del rango de cero
No haga nada

Visualiza

"G", "NET", "PT" marca display

"G" marca encendida.

"NET" Marca encendida.

"NET" "PT" mark Lit.

Cuando el valor de Tara es cero

Cuando el valor de Tara está fuera de cero

Cuando el valor de Tara es fijado por

el comando PT (Tara preajustada).

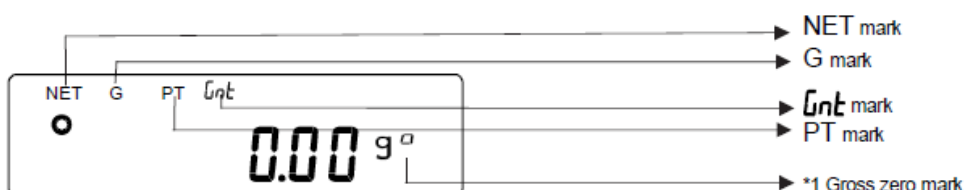
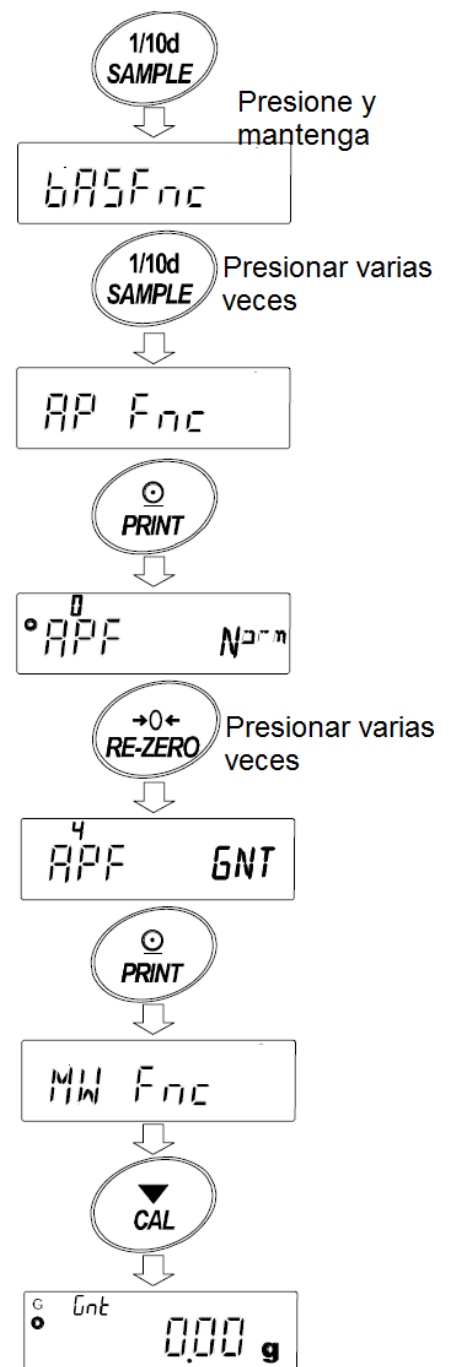

Salida

- 1 Cada vez presionando la tecla de impresión, se de salida en el orden de "NET" (objeto), "brutas" (cantidad total), "TARE" (tara).
- 2 Mediante el uso de la función de UFC, se puede ajustar el contenido de salida y orden.
- 3 Formato de salida sólo es A & D formato estándar.

Ejemplo de salida

ST, G, + 00045, 67	SO	NET (objeto)
ST, G, + 00055, 90	SO	GROSS (amaount total)
ST, T, + 00010, 23	SO	TARE (tara)
(ST, PT, + 00010, 23)	SO	Ajuste previo tara (tara)

- Cuando el ajuste de la unidad de la balanza está PCS o%, la salida de la unidad de "brutos", "Tara" y "PRESET TARE" se convierten en "unidad de g".

15-2Example de utilizar la función de tara Bruto Neto

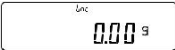
- 1 Después de ajustar la función de Tara neta bruta, presione la tecla ON: OFF cuando no haya nada en la bandeja de pesaje. Aparecerá "G" en la pantalla.
- 2 Coloque el recipiente que desea tarar en la bandeja de pesaje.
- 3 Pulse la tecla RE-ZERO para visualizar , el valor de Tara se ajusta (actualizado). Se establece el valor de tara (actualizado). "NET" se visualiza en la pantalla.
- 4 Coloque el objeto.
- 5 Pulse la tecla de impresión, se de salida en el orden de "NET" (objeto), "brutas" (cantidad total), "TARE" (tara).
- 6 Retire nada sobre el platillo y pulse la tecla ON: OFF para volver a la "1".
Para continuar con un peso sin cambiar el valor de tara, retire el objeto sólo, coloque el siguiente objeto pesado y presione la tecla PRINT para continuar la salida.

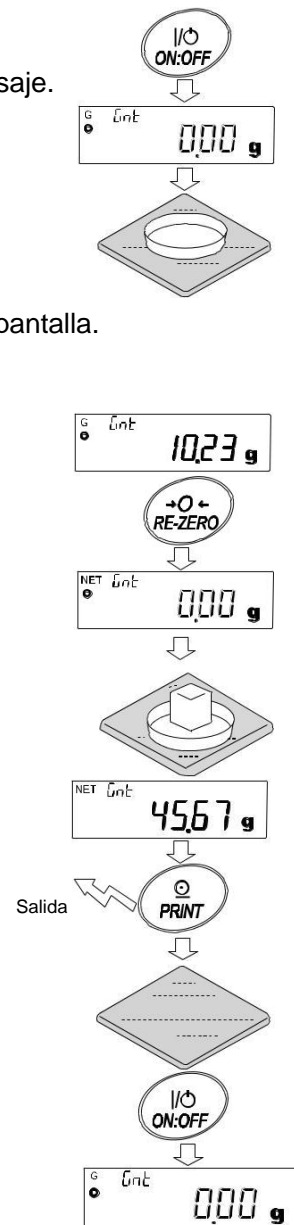

16. Peso mínimo de funciones de advertencia

El valor mínimo de pesada es la cantidad mínima necesaria de la muestra a utilizar para realizar correctamente cuantitativamente la realización de análisis cuantitativo, tomando en consideración el error de medición de la balanza.

Si la cantidad de la muestra es demasiado pequeña, la proporción del error de medida en el valor aumenta medidos en consecuencia, y la fiabilidad del resultado del análisis puede caer.

Mediante el uso de la pesada mínima función de advertencia, es posible juzgar a simple vista si la cantidad de muestra se encuentra con el valor del peso mínimo establecido. Esta función se puede utilizar sólo en el modo "mg o g".

"**MN**" Se muestra en la parte superior de la parte de la unidad cuando está en uso.

Cuando la cantidad de muestra es menor que el mínimo conjunto de pesaje valor, el "**MN**" parpadea.

Cuando la cantidad de muestra alcanza el valor mínimo de pesaje o más,

El "**MN**" Indicador se apagará

El valor mínimo de pesaje puede ser cambiado desde la configuración de la función. El ajuste de fábrica es 0 g.

Si el valor de ajuste es de 0 g, se mostrará ninguna advertencia, incluso si la función de advertencia mínimo de pesaje se encuentre en ON. También, un valor mayor que la capacidad de pesaje no se puede establecer como valor mínimo de pesaje.

Hay dos tipos de pantalla de advertencia como sigue

"Excluyendo cerca de cero"

"Incluyendo cerca de cero"

Cerca de cero está dentro de ± 10 dígitos de 0 g.

Procedimiento de ajuste

- Mantenga pulsada la tecla SAMPLE para visualizar el ajuste de la función.
- Pulse varias veces la tecla SAMPLE para visualizar **MW Fnc**.
- Pulse la tecla PRINT.
- Se mostrará **MW-CP**. Presione la tecla RE-ZERO para cambiar la pantalla de **MW-CP OFF** to **MW-CP EX0** a (excluyendo cerca de cero) o **MW-CP IN0** (incluso cerca de cero).
- Para cambiar la configuración del valor de pesaje mínimo, proceda a 6. Si no se visualiza el valor de pesaje mínimo, pulse la tecla PRINT.
- Pulse la tecla SAMPLE para visualizarlos **MW**.
- Pulse la tecla PRINT.
- Defina el valor de pesaje mínimo. El valor de pesaje mínimo se puede cambiar mediante la siguiente operación de clave.
 - RE-ZERO cambiar el valor del dígito parpadeante.
 - MODE cambie el valor del dígito parpadeante.
 - SAMPLE mueva el dígito parpadeante.
 - PRINT (clave de impresión) almacene el valor establecido y continúe con el siguiente elemento.
 - CAL avance al siguiente elemento sin almacenar el valor de ajuste.
- Pulse la tecla PRINT para volver a la pantalla de pesaje.
- Presione la tecla CAL para volver a la pantalla de pesaje.

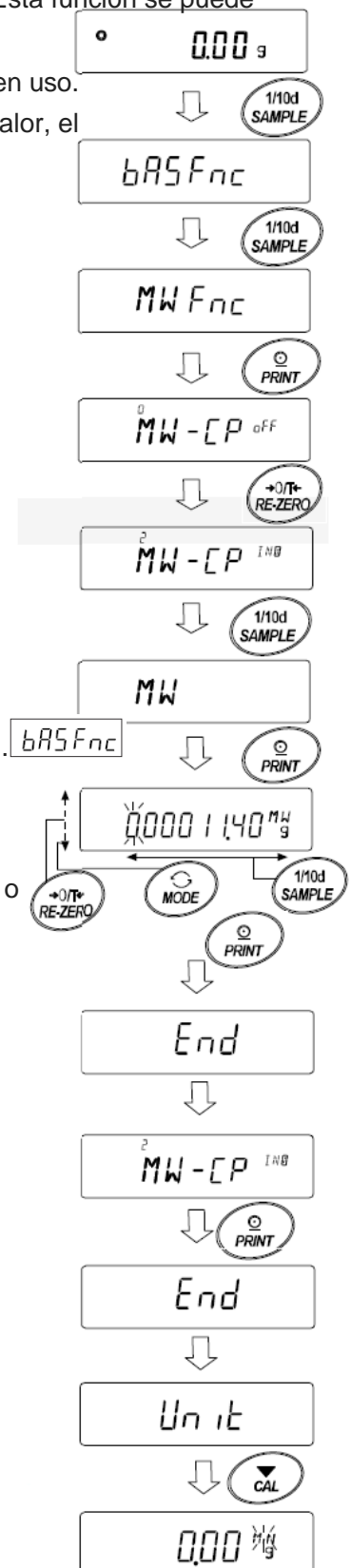

Ajuste de la confirmación y el cambio de método de la indicación de la balanza

1. Pulse la tecla MODE en la pantalla de pesaje.
2. Parpadea el valor mínimo de configuración actual de pesaje.
3. Pulse la tecla PRINT.
4. Establecer el valor mínimo de pesaje. El mínimo valor de pesaje se puede cambiar por la siguiente

Operación de tecla.

RE-ZERO (+) tecla

MODE (-) tecla

SAMPLE tecla

PRINT tecla

CAL tecla

Cambia el valor del dígito parpadeante.

Cambia el valor del dígito parpadeante.

Mueve el dígito parpadeante.

Almacene el valor establecido y continúe con el siguiente elemento.

Avance al siguiente elemento sin almacenar el valor de ajuste.

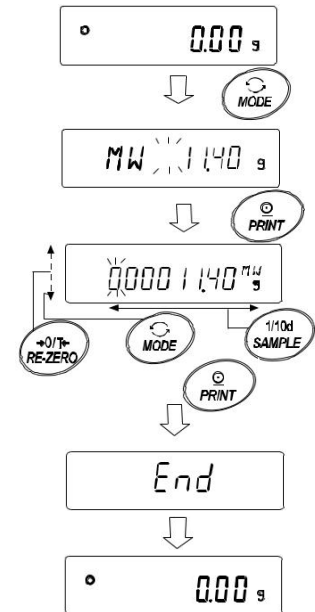

Nota

- Si **MW-FF** tiene un valor distinto que nada **0**, La unidad se fija en "g" unidades y no se puede cambiar la unidad con la tecla MODE.
- Para apagar la función de advertencia con un peso mínimo de valor, conjunto **MW-FF**, al referirse a "Procedimiento de ajuste" más arriba.

17. Gancho inferior

El gancho inferior se puede utilizar para materiales magnéticos o medición de la densidad. El gancho inferior incorporada se revela mediante la eliminación de la tapa de plástico en la parte inferior de la balanza. Utilice el gancho inferior como se muestra a continuación.

Precaución

- No aplique una fuerza excesiva sobre el gancho inferior.
- Cuando no está en uso, no abra la tapa para evitar que el polvo entre en el equilibrio.
- No empuje el gancho inferior hacia arriba.

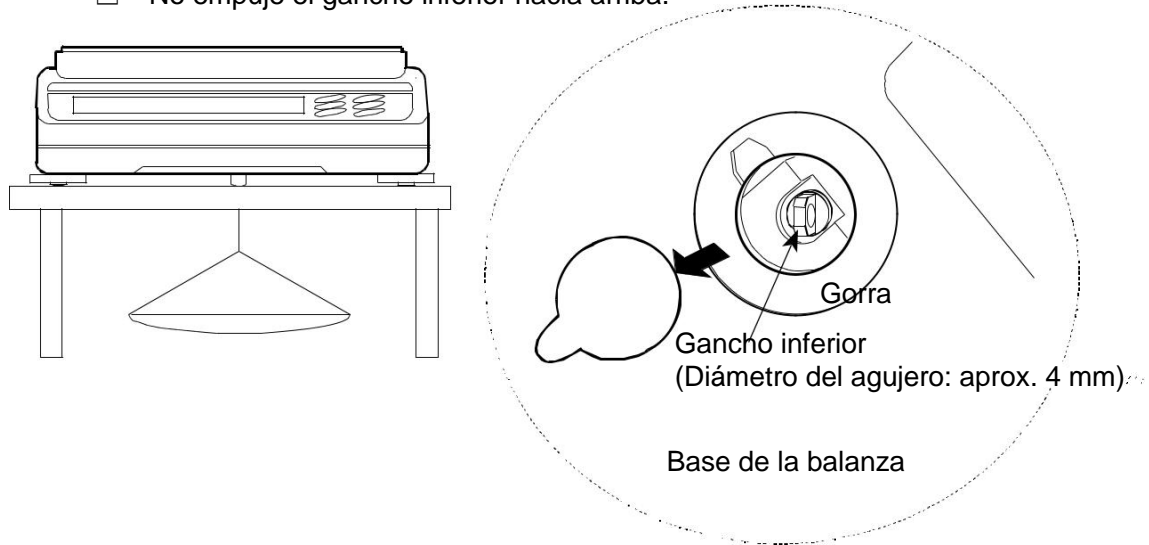

- El receptor de carga, soporte del platillo y el proyector de la puerta se caen, al girar sobre el saldo. Eliminarlos primero.
- Cuando no está en uso, coloque la tapa de plástico para evitar que el polvo entre en el equilibrio.

18. Unidad Programable

Esta es una función de conversión de unidad programable. Se multiplica los datos de pesada en gramos por un coeficiente arbitrario establecido en la tabla de funciones y muestra el resultado.

El coeficiente debe estar dentro del rango entre el mínimo y máximo que se muestra a continuación. Si el conjunto de coeficientes es más allá del rango, se muestra un error y la balanza vuelve al modo de ajuste del coeficiente, lo que llevó a introducir un valor apropiado. Un coeficiente de 1 se establece en la fábrica.

Modelo	Mínimo coeficiente	coeficiente máximo
GX / GF-203A / 303A / 403A / 603A / 1003A / 1603A	0.000001	1000
GX / GF-2002A / 3002A / 4002A / 6002A / 10002A		100
GX / GF-6001A / 10001A		10

Operación

- Mantenga oprimida la tecla SAMPLE hasta que de la tabla de funciones se muestra.
- Pulse la tecla SAMPLE varias veces para que aparezca
- Pulse la tecla PRINT. El equilibrio entra en el modo de confirmar o establecer el coeficiente. Confirmando el coeficiente
- El coeficiente actual se muestra con el primer dígito destellante.
 - Cuando no se ha de cambiar, pulse la tecla CAL y continúe en el paso 6.
 - Cuando se va a cambiar, pulse la tecla RE-ZERO y proceder al paso 5.

Que fija el porcentaje

- Ajuste el coeficiente usando las teclas siguientes.

SAMPLE

Para seleccionar un dígito para cambiar el valor.

RE-ZERO

Los parpadea dígito seleccionado.

MODE

Para cambiar el valor.

Para cambiar la posición del punto decimal

Cada vez que se pulsa el interruptor, el cambios de posición punto decimal como de la siguiente manera:

→ 0,000001 → 00,00001 → ... → 000000,1 → 0000001

PRINT

Para almacenar el nuevo ajuste, la pantalla END ir a paso 6.

CAL tecla

Para cancelar la nueva configuración y vaya al paso 6.

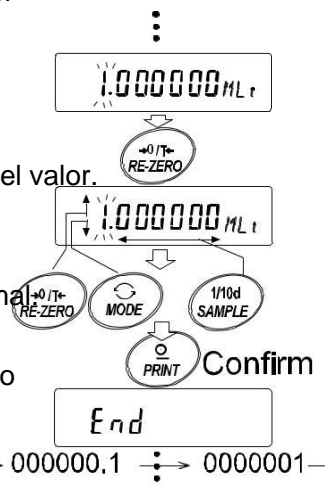

Dejar la operación

- La Unidad de balanza muestra. Presione la tecla CAL para salir de la función de unidad programable y volver al modo de pesaje.

Uso de la función

Pulse la tecla MODE para seleccionar la unidad programable (no aparece nada en la sección de la unidad). Realizar un peso como se describe en "5-1 Funcionamiento básico (Modo de Gram)". Después de pesar, la balanza muestra el resultado (datos de pesaje en gramos x coeficiente).

Medición 19. Density

El equilibrio está equipado con un modo de densidad. Se calcula la densidad de un sólido utilizando el valor de masa de una muestra en aire y el valor de la masa en el líquido.

Para la medición, se utiliza de la opción se recomendado kit de medición de la gravedad específica GXA-13.

Nota

- El modo de densidad no fue seleccionado para su uso cuando la balanza se envía desde la fábrica. Para utilizar el modo, cambiar la tabla de funciones y active el modo de densidad "11". Consulte 'Unidades 4.Weighing'.
- de visualización mínima se fija mientras que el modo de densidad.

Fórmula para obtener la densidad

1. Densidad de sólido

Se puede obtener a partir del peso de la muestra en el aire, el peso en el líquido, y la densidad del líquido.

$$\rho = \frac{A}{A-B} \times \rho_0$$

ρ : Densidad de la muestra A: El valor de masa de la muestra en el aire
 ρ_0 : Densidad de un líquido B: El valor de masa de una muestra en líquido.

2. Densidad del líquido

El peso en el aire, el peso en líquido y el volumen del flotador se pueden obtener usando un flotador de conocido.

$$\rho = \frac{A-B}{V}$$

ρ : Densidad de la muestra A: El valor de masa de la muestra en el aire
 V : Volumen del flotador B: El valor de masa de una muestra en líquido.

(1) Antes de la medición: Cambio de la tabla de funciones

Antes de la medición, cambiar la tabla de función como sigue:

1. Registrar el modo de densidad.

El modo de densidad no se puede utilizar en el ajuste de fábrica.

Por favor, consulte "Tabla 10.Function, registro de la unidad" y registrar el modo de gravímetro (11).

El modo de densidad es seleccionada como una de las unidades con la tecla MODE.

2. Seleccione si el objeto a medir es sólido o líquido. (Configuración de funciones)

3. En el caso de medición de la densidad sólida, seleccionar un método de recepción de la densidad del líquido

(Ajuste de la función)

Densidad del líquido se puede ajustar por la entrada de temperatura del agua o la entrada directa de la densidad, o la entrada por el siguiente ajuste de la función se puede seleccionar.

4. Para iniciar la medición, visualizar la pantalla de pesaje.

Pulse la tecla MODE para visualizar la pantalla de medición de la gravedad específica. (Consulte la página siguiente "Procedimiento de ajuste, 2,3")

Nota

- La función de densidad siguiente () No se muestra en los ajustes de función a menos que la densidad Modo está activado. En primer lugar, realizar la operación "Registrar el modo de densidad" con el ajuste de la unidad

() Del ajuste de la función. Cuando se activa el modo de densidad, "Aparece junto a

"Para saber cómo cambiar la configuración de la función, se refiere a" 10. Tabla de funciones".

Clase	El punto y parámetro	Descripción
d5 Función de densidad	entrada densidad Liquid	temperatura del agua de entrada
	Medición de densidad de sólido	densidad de entrada directamente
	objeto de medición seleccionar	Medición de densidad de líquido

- Ajuste de fábrica

(2) Método de la densidad de medición (gravedad específica) de sólido (ajuste de función ρ_{LIQ})

Nota

- Vuelva a ajustar la densidad del líquido con "(3) introducir la densidad de un líquido" según sea necesario, como cuando la temperatura del líquido cambia durante la medición o al cambiar el tipo de líquido.
- En la pantalla de densidad, los cuatro dígitos después del punto decimal son fijos. La pantalla mínima no puede cambiarse pulsando la tecla SAMPLE. la medición de la densidad muestra la densidad fijada midiendo el peso en aire y midiendo el peso en líquido.

La relación entre cada Estado y la pantalla es la siguiente.
Procedimiento de configuración

1. Compruebe el modo de medición de peso en el aire (luces g, parpadeo ◀).
Presione la tecla RE-ZERO para mostrar cero sin colocar nada en la bandeja de pesaje.
2. Coloque la muestra en el recipiente de pesaje en el aire y espere a que la pantalla se estabilice. Si se supera la masa de la—SAMPLE, pulse la tecla PRINT. Siguiendo, presione la tecla SAMPLE para fijar el peso en el aire, y pasar al modo de medición de peso en líquido (luces g, parpadeo ◀).

- Cuando se visualiza Menos o E (cuando se excede la capacidad de pesaje), pulse la tecla SAMPLE.
- 3. transfiera la muestra de la bandeja de pesaje en el aire a la bandeja de pesaje en líquido y espere a que la pantalla se estabilice. Si se supera la masa de la muestra, pulse la tecla PRINT. Siguiendo, presione la tecla SAMPLE para fijar el peso en líquido y cambie al modo de entrada de densidad (g apagado, ◀).

Nota

- Cuando se visualiza E (cuando se excede la capacidad de pesaje) Presione la tecla SAMPLE no es válida.
- 5. Introduzca la densidad del líquido. Consulte "(3) introducir la densidad de un líquido" y establezca la densidad de ◀ .
A continuación, pulse la tecla PRINT para entrar en el modo de densidad. (g se apaga,).
- 6. Si se supera la densidad, pulse la tecla PRINT. Si se mide otra muestra, pulse la tecla SAMPLE y empiece con el modo de pesaje en el aire. La unidad de densidad es "1.5".
- 7. Vuelva a ajustar la densidad del líquido con "(3) introducir la densidad de un líquido" según sea necesario, como cuando la temperatura del líquido cambia durante la medición o al cambiar el tipo de líquido.
- 8. Pulse la tecla MODE para entrar en otro modo de pesaje.

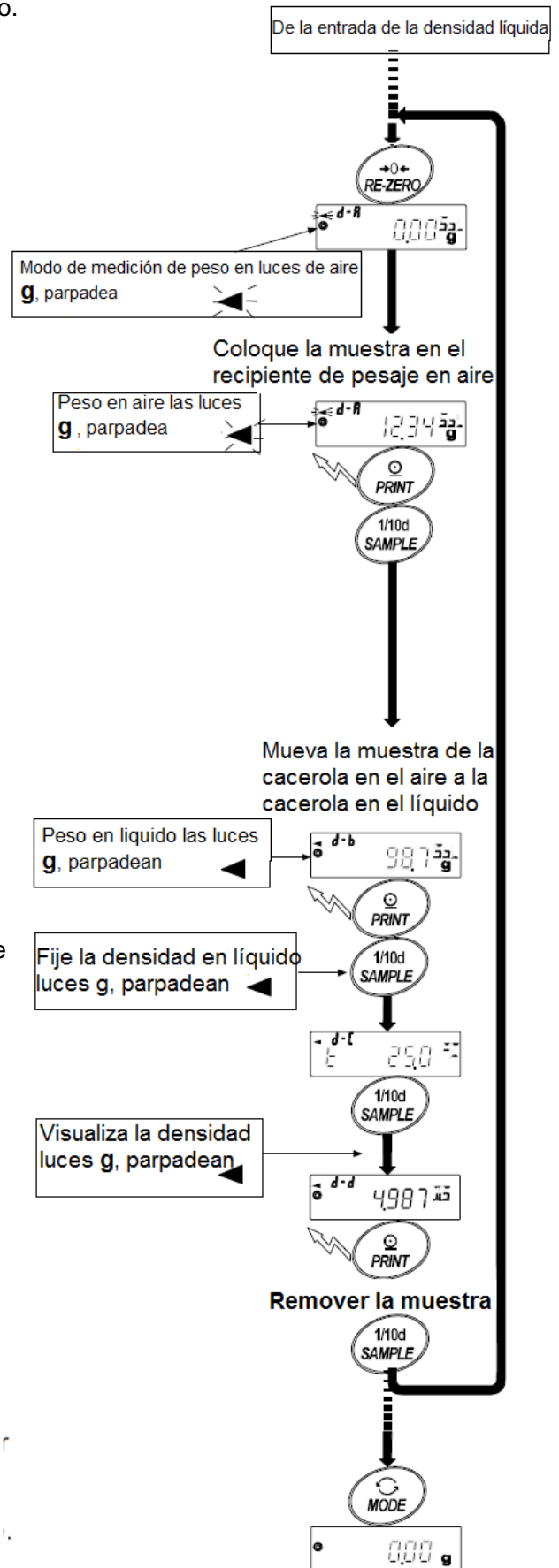

(3) Entrando en la densidad de un líquido

Dos formas de establecer la densidad de un líquido están disponibles en la tabla de funciones, "entrada Densidad del líquido (ldin): mediante la introducción de la temperatura del agua o introduciendo directamente la densidad.

Introducción de la temperatura del agua (T_{TEMP})



Ajustar la temperatura del agua en la actualidad (unidad: ° C, ajuste de fábrica: 25 ° C) se muestra. Utilice las siguientes teclas para cambiar el valor. Rango de ajuste es 0.0°C a 99,9°C, En incrementos de 0,1°C. Refiérase a la matriz después de la "La relación entre la temperatura del agua y la densidad

- RE-ZERO (+) tecla La clave para aumentar la temperatura en un grado. (0 ° c se visualiza después de 99 ° c)
- MODE (-) tecla La llave para disminuir la temperatura por un grado. (99 ° c se visualiza después de 0 ° c)
- SAMPLE tecla Mueva el dígito parpadeante.
- PRINT tecla La clave para almacenar la nueva temperatura del agua y volver al modo de densidad. (Proceda al paso 5)
- CAL tecla La clave para cancelar el cambio y volver al modo de densidad. Continúe con el paso 5.

La relación entre la temperatura del agua y la densidad

°C	+0	+1	+2	+3	+4	+5	+6	+7	+8	+9
0	0.99984	0.99990	0.99994	0.99996	0.99997	0.99996	0.99994	0.99990	0.99985	0.99978
10	0.99970	0.99961	0.99949	0.99938	0.99924	0.99910	0.99894	0.99877	0.99860	0.99841
20	0.99820	0.99799	0.99777	0.99754	0.99730	0.99704	0.99678	0.99651	0.99623	0.99594
30	0.99565	0.99534	0.99503	0.99470	0.99437	0.99403	0.99368	0.99333	0.99297	0.99259
40	0.99222	0.99183	0.99144	0.99104	0.99063	0.99021	0.98979	0.98936	0.98893	0.98849

g/cm³

Introducir la densidad directamente (L_{DIR})

La densidad configurado actualmente (unidad: g / cm³, Ajuste de fábrica: 1.0000g / cm³) se visualiza.



Utilice las siguientes teclas para cambiar el valor.

El rango para establecer la densidad es 0.0000g / cm³ a 1.9999g / cm³.

Si se introduce más allá del valor de rango ajustable; Error 2 se visualiza y regresa a la pantalla de entrada.

- RE-ZERO (+) tecla La clave para establecer el valor del dígito parpadeante.
- MODE (-) tecla La tecla para seleccionar el dígito parpadeante para cambiar el valor.
- SAMPLE tecla Mueva el dígito parpadeante.
- PRINT tecla La clave para almacenar el cambio y volver al modo de densidad. Proceda al paso 5.
- CAL tecla La clave para cancelar el cambio y volver al modo de densidad. Proceda al paso 5.

(4) La medición de la densidad de un líquido (tabla de funciones r/d)

La visualización de la densidad es de cuatro posiciones decimales. La pantalla mínima no puede cambiar con la tecla SAMPLE.

La densidad se muestra después de "medición de masa en el aire" y "medición de masa en líquido"

El procedimiento de cada medición es la siguiente:

Procedimiento de medición

1. Introduzca el modo de densidad que aparece "g (Gram)" y el indicador de procesamiento ◀ parpadea. No coloque nada en la sartén y presione la tecla RE-ZERO para mostrar cero.

2. Coloque la muestra en el recipiente en el aire.

Si el valor de peso se almacena o se emite, presione la tecla PRINT para almacenarlo después de que se muestre un valor de peso estable.

Pulse la tecla SAMPLE para decidir el valor de peso en el aire y proceder al paso siguiente. (g luces, ◀ parpadea)

Nota

□ Si se muestra un valor negativo o E (fuera del intervalo), la tecla SAMPLE está inactiva.

Colocar el líquido para medir la densidad del vaso y hundir el flotador.

En este momento, ajuste de modo que el flotador esté a unos 10 mm por debajo del nivel de líquido.

3. Mueva la muestra a la sartén en líquido.

Si el valor de peso se almacena o se emite, presione la tecla PRINT para almacenarlo después de que se muestre un valor de peso estable. Pulse la tecla SAMPLE para decidir el valor de peso en líquido y proceder al siguiente paso. (g apagado, ◀ luces, ◀ luces)

Nota

□ Si se visualiza E (fuera del rango), la tecla SAMPLE está inactiva.

4. Introduzca el volumen del flotador.

Consulte a "(5) introducir el volumen del flotador" y entrar. A continuación, pulse la tecla PRINT para volver al modo de densidad.

5. Si el valor de densidad se almacena o se emite, pulse la tecla PRINT para almacenarlo. Si se mide la otra muestra, presione la tecla SAMPLE y empiece desde la medición del modo de pesaje en el aire. La unidad de densidad es "g/cm³".

6. Pulse la tecla MODE para proceder a otros modos.

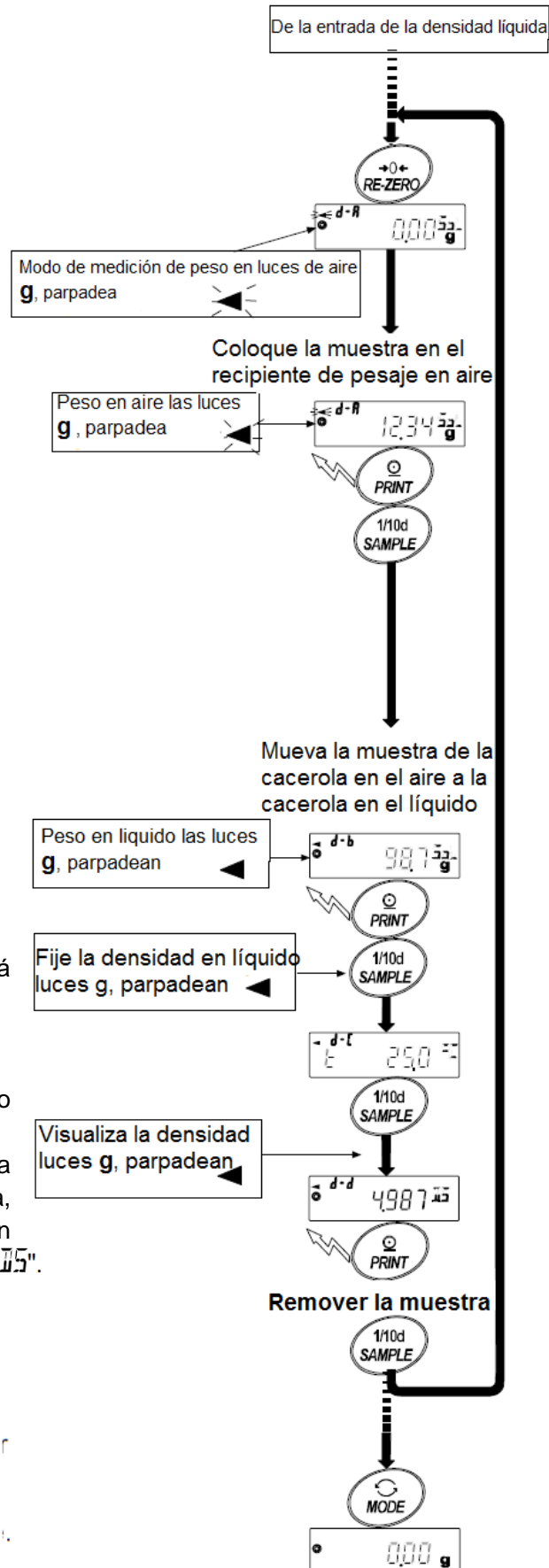

(5) Entrando en el volumen del flotador

Se muestra el volumen del flotador que está configurada actualmente. (El ajuste de fábrica es 10.00cm³)

Cambiar el valor de ajuste de la siguiente manera.

El rango de ajuste es 0,01cm³ a 99,99cm³, cada 0.01cm³.



RE-ZERO (+) tecla

La clave para establecer el valor del dígito que parpadea.

MODE (-) tecla

La clave para seleccionar el dígito que parpadea para cambiar el valor.

SAMPLE tecla

Mover el dígito que parpadea.

PRINT tecla

La clave para guardar el cambio y volver al modo de densidad. Continúe con el paso 5.

CAL tecla

La clave para cancelar el cambio y volver al modo de densidad. Continúe con el paso 5.

20. Función de bloqueo de contraseña

La función de contraseña se puede especificar para un usuario autorizado mediante el uso de una contraseña almacenada en el balance por el gerente. Mientras se utiliza la función de contraseña, el equilibrio no se puede pesar sin introducir la contraseña correcta. Hay dos niveles de acceso: administrador (AdMin.) Y usuario (oPR.1 ~ 10).

El usuario puede ajustar individualmente la contraseña para 10 personas. Los administradores pueden utilizar todas las funciones y ajustes.

El usuario sólo puede realizar la pesada.

Los usuarios no pueden cambiar los ajustes de funciones, incluyendo la inicialización y ajuste del reloj.

Nivel de inicio de sesión	Pesando					Seleccionar la función e inicialización	Ajuste de función (fecha/hora)
	Valor de pesaje Visualiza - Salida	Re-zero	Calibración	Cambiar la unidad	Cambiar la visualización mínimo		
Administrador (AdMin.)	Posible	Posible	Posible	Posible	Posible	Posible	Posible
Operador (oPR.1 ~ 10)	Posible	Posible	Imposible	Imposible	Imposible	Imposible	Imposible

Contraseña: cuatro dígitos ($4 \times 4 \times 4 \times 4 = 256$ resultados) usando las teclas MODE, SAMPLE, PRINT y RE-ZERO. En la configuración de fábrica, no se utiliza la función de contraseña.

La administración de la función de contraseña se realiza en "función de contraseña" de la tabla de funciones.

20-1 Uso de la función de contraseña

La función de contraseña se puede cambiar entre "uso" o "no utilizado" en "función de contraseña" (*PASS Wd*) de la tabla de funciones

1. Mantenga pulsada la tecla SAMPLE en el modo de pesaje. Se visualiza *bASFnC*.

2. Pulse la tecla SAMPLE varias veces hasta que se visualice *PASSWd*.

3. Presione la tecla PRINT para visualizar *Lock OFF*.

Para cancelar la operación, pulse la tecla CAL.

4. Presione la tecla RE-ZERO para visualizar *Lock ON*.

5. Presione la tecla PRINT para mostrar *SurE :YESNo* donde "No" está seleccionado.

(Donde "No" parpadea cuando se selecciona "no").

6. Presione el botón RE-ZERO para cambiar ye5/.

7. Visualice el *SurE :YESNo*

(Donde "Yes" parpadea cuando se selecciona "Yes").

8. Pulse la tecla PRINT cuando se seleccione "Yes", ahora se puede utilizar la función de contraseña.

Cuando encienda la balanza, introduzca la nueva contraseña.

9. *PASSNo.* se visualiza. Para registrar o cambiar la contraseña, proceda a la siguiente página "2". Si no es para registrarse, presione la tecla CAL dos veces para volver a la pantalla de pesaje.

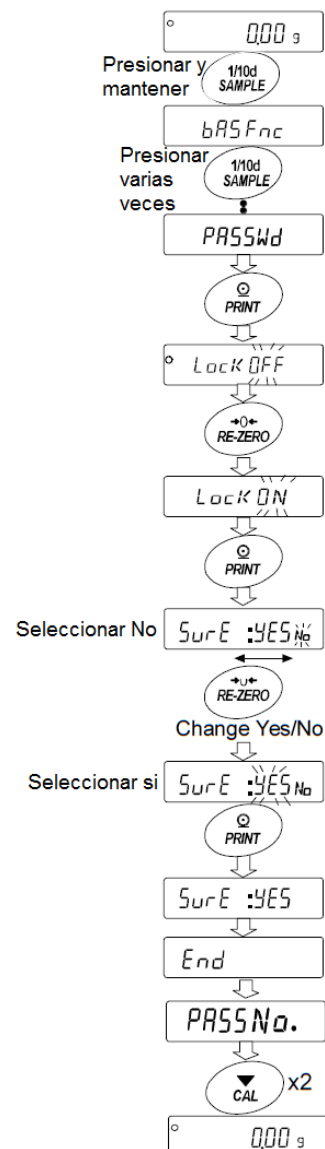

La contraseña puede ser cambiada en "Password (*PASSNo.*)" del cuadro de función.

- Mantenga pulsada la tecla SAMPLE en el modo de pesaje. *bRSFnc* se visualiza.
- Pulse la tecla SAMPLE varias veces hasta que se visualice.
- Presione la tecla PRINT para visualizar *PASSWd*. Si la pantalla está apagada, presione RE-ZERO para *LockON* cambiar a ON y presione PRINT para ajustar el ajuste mostrado.
- PASSNo.* se visualiza.
- Pulse la tecla PRINT para visualizar el nivel de inicio de sesión (*AdMin.*).
- Pulse la tecla SAMPLE para cambiar el nivel de inicio de sesión *AdMin. / oPR. 1~10.*

Si la contraseña ya está registrada en el nivel de inicio de sesión, la marca de estabilidad se ilumina . (cambiable)

- Pulse la tecla PRINT para visualizar la contraseña actual.

En los ajustes de fábrica, la contraseña es *2222*. (La tecla RE-ZERO, cuatro veces)

- establezca la nueva contraseña utilizando las siguientes teclas.

La balanza se encenderá automáticamente después de ninguna operación durante diez minutos.

MODE tecla	Característica M
SAMPLE tecla	Característica S
PRINT tecla	Característica P
RE-ZERO tecla	Característica Z
CAL tecla	Tecla de regreso
CAL tecla (presión larga)	Contraseña borrada

- Introduzca cuatro caracteres de la nueva contraseña utilizando estas teclas.

10. el balance muestra *SurE :YESNo* donde "no" parpadea cuando se selecciona "No".

(Presione la tecla CAL para volver a la entrada del cuarto carácter.)

11. Presione la tecla RE-ZERO para mostrar *SurE :YESNo* donde "YES" "parpadea cuando se selecciona" YES".

12. Presione la tecla PRINT para almacenar la nueva contraseña cuando muestre *SurE :YESNo*.

Cuando encienda la balanza, introduzca la nueva contraseña.

Nota

- Si falta la contraseña correcta, no se puede utilizar el saldo. Registre la contraseña correcta después de cambiar.
- Las contraseñas que ya han sido registradas por el administrador (*AdMin.*) no pueden ser registradas por los usuarios (*oPR. 1~10*).

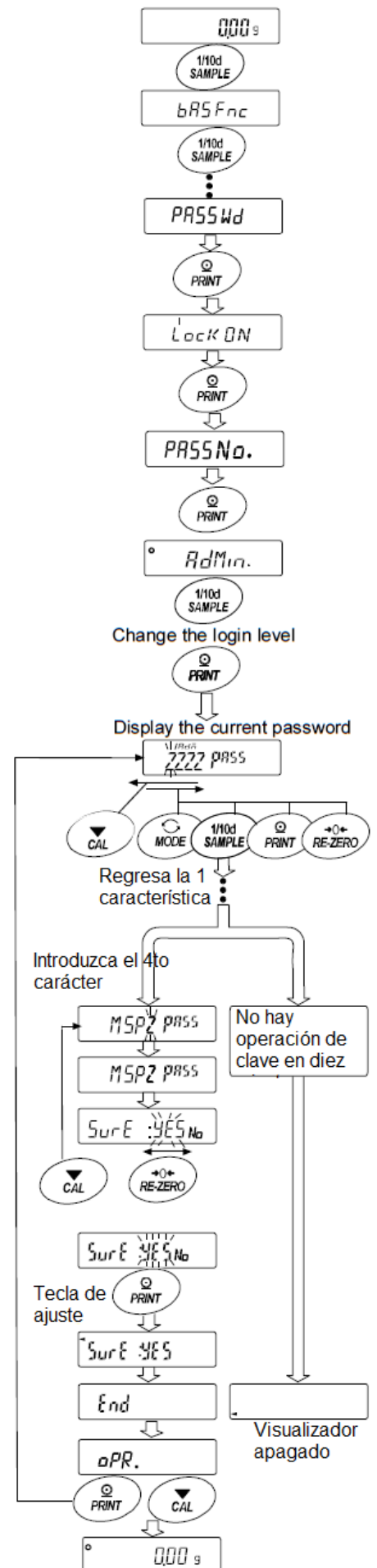

Cómo eliminar la contraseña (OPR. 1~10)

1. Mantenga pulsada la tecla CAL para mostrarlos y parpadear al **CLEAR** establecer la contraseña.
2. Pulse la tecla PRINT para visualizar **CLEAR No.**
3. Presione el botón RE-ZERO para cambiar **Go / No.**
4. Pulse el botón PRINT cuando **CLEAR Go** desee eliminar la contraseña.

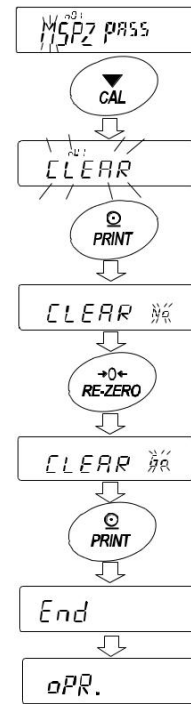

20-3 Introducción de la contraseña al encender la balanza

Al encender la balanza con la función de contraseña ON, la entrada de contraseña se muestra antes de que la pantalla de pesaje.

1. Encienda la balanza con la tecla ON: OFF.
2. *PASS*word se visualiza y ".... *PASS*" de la entrada de la contraseña se visualiza.
3. Entrada de los cuatro caracteres de la contraseña correcta utilizando las siguientes teclas.

MODE tecla	Característica M
SAMPLE tecla	Característica S
PRINT tecla	Característica P
RE-ZERO tecla	Característica Z
CAL tecla	Tecla de regreso

4. Cuando la contraseña es correcta, el saldo muestra el valor de pesaje después de visualización del segmento completo.
Cuando la contraseña es incorrecta, **FAIL** se muestra y el zumbador suena tres veces.

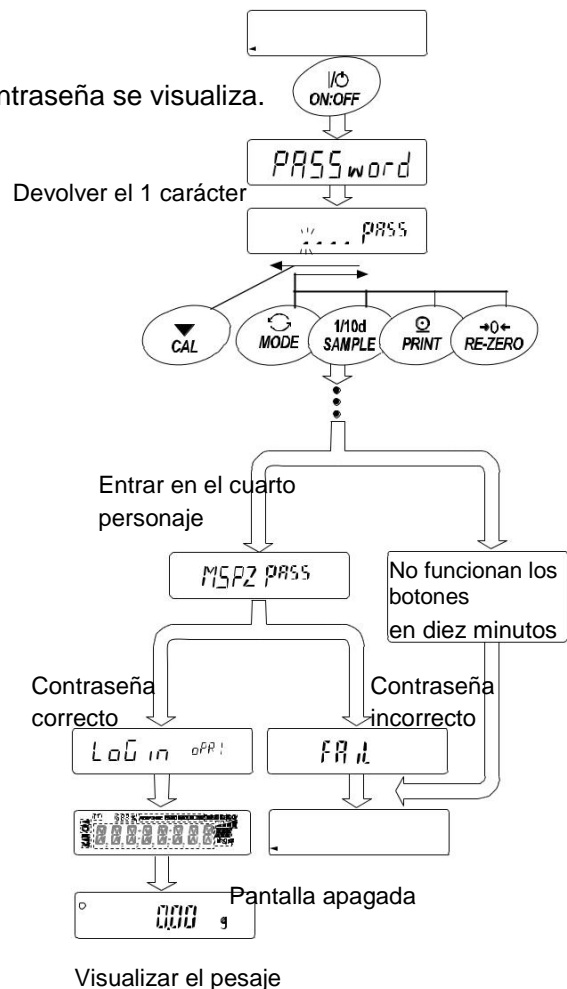

20-4 Ausencia de la contraseña

Si la contraseña correcta no está presente, el balance no puede ser utilizado. Póngase en contacto con su distribuidor local de A & D para restablecer la contraseña a la configuración de fábrica.

21. Mantenimiento

El tratamiento 21-1 de la balanza

- Limpiar la balanza con un paño sin pelusa que se humedece con agua tibia y un detergente suave.
- No utilice disolventes orgánicos para limpiar la balanza.
- No desmonte el equilibrio.
- Utilizar el material de embalaje para el transporte.

22. Solución de problemas

22-1 Controlar El rendimiento de equilibrio y el ambiente

La balanza es un instrumento de precisión. Cuando el entorno operativo o el método de funcionamiento son inadecuado, corregir un peso no se puede realizar. Colocar una muestra sobre el plato y eliminarlo, y repetir esta operación varias veces. Si el balance parece tener un problema con la capacidad de repetición o para llevar a cabo de forma inadecuada, comprobar cómo se describe a continuación. Si la mala ejecución persiste después de comprobar, en contacto con el distribuidor local de A & D para la reparación.

"Preguntas frecuentes" y sus respuestas también se publican en nuestro sitio web <<http://www.aandd.co.jp>>.

1. Comprobación de que la balanza realiza correctamente

- Por favor, compruebe el funcionamiento de la balanza por la función de autodiagnóstico. Consulte "6-2 de autodiagnóstico Función". defectos fatales se indican mediante mensajes.
- Comprobar el rendimiento balanza con una pesa externa. Asegúrese de colocar el peso en el centro de la bandeja de pesaje.
- Compruebe la repetibilidad equilibrio, la linealidad y el valor calibrado usando pesos externos con un valor conocido.

2. Comprobación de que el entorno operativo o el método de pesaje es adecuada

Entorno operativo

- Es la mesa de pesaje lo suficientemente sólida? (modelo Especialmente 1 mg)
- ¿Es el nivel de balance? Consulte "2-2 Precaución "Cómo ajustar el nivel de burbuja".
- ¿Es el entorno de funcionamiento libre de vibraciones y corrientes de aire?
- ¿Hay una fuente de ruido eléctrico o magnético fuerte, como un motor cerca de la balanza?

Método de pesaje



- ¿Tiene el borde receptor de carga en contacto con nada? ¿Es el conjunto de plato de pesada instalado correctamente?
- ¿Se presiona la tecla RE-ZERO antes de colocar una muestra en el recipiente de pesaje?
 - ¿Es la muestra colocada en el centro del platillo?
- ¿Se ha calibrado el balance utilizando la masa interna (calibración con un solo toque)? (Sólo para GX = A series)
- ¿Se ha calentado la balanza durante una hora antes de pesar?

Muestra y recipiente

- ¿La muestra absorbe o pierde humedad debido a las condiciones ambientales como la temperatura y la humedad?
- ¿Se ha permitido que la temperatura del recipiente para igualar a la temperatura ambiente? Consulte "2-3 Durante el uso".
- ¿Es la muestra cargada con electricidad estática? Consulte "2-3 Durante el uso". (Esto ocurre especialmente con los modelos de 0,001 g cuando la humedad relativa es baja).
- ¿Es la muestra de material magnético, como el hierro? Hay precauciones acerca de un peso de materiales magnéticos. Consulte "2-3 Durante el uso".

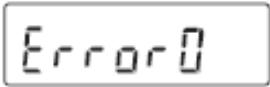
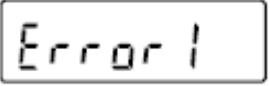
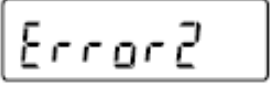
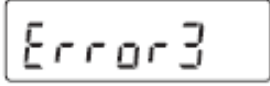
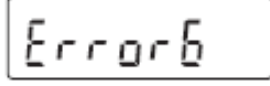
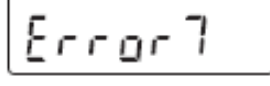
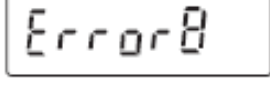
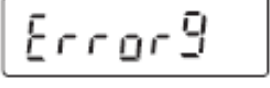
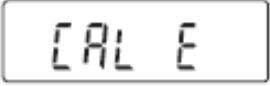
22-2 Códigos de error

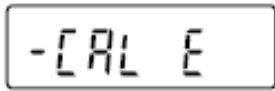
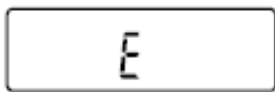
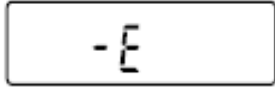
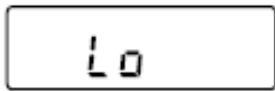
Monitor	Código de error	Descripción
		<p>Anomalía de los datos del sensor interno de la balanza</p> <ul style="list-style-type: none"> <input type="checkbox"/> si este error se produce durante el pesaje y regresa al estado de pesaje normal después de un cierto período de tiempo, existe la posibilidad de que los datos se vuelvan temporalmente anormales debido al ruido eléctrico estático si Usted está midiendo un artículo fácilmente cargable. <ul style="list-style-type: none"> ※ Si se carga la muestra que se va a medir, se recomienda utilizar un eliminador estático AD-1683 para descargar la muestra antes de la medición con el fin de pesar con mayor precisión la muestra. <input type="checkbox"/> Si este error continúa mostrándose y no se puede resolver, el sensor interno o el circuito pueden dañarse. Póngase en contacto con su distribuidor.
	EC, E11	<p>Error de estabilidad</p> <p>La balanza no puede estabilizarse debido a un problema medioambiental. Mira alrededor de la sartén. Evite la vibración, los borradores, los cambios de temperatura, la electricidad estática y los campos magnéticos, de influir en el equilibrio. Consulte "2-3 durante el uso". Para volver al modo de pesaje, pulse la tecla CAL.</p>
		<p>Fuera del rango de configuración</p> <p>Los datos que se almacenarán están fuera del rango de configuración.</p>
		<p>Mal funcionamiento del elemento de memoria interna de la balanza</p> <p>Si se sigue visualizando este error, es necesario repararlo. Póngase en contacto con su distribuidor.</p>
	EC, E16	<p>Error de masa interno</p> <p>La aplicación de la masa interna no produce un cambio en el valor de masa como se especifica. Confirme que no hay nada en la bandeja y realice la operación de pesaje desde el principio de nuevo.</p>
	EC, E17	<p>Error de masa interno</p> <p>El mecanismo de aplicación de masa interno no funciona correctamente. Realice la operación de pesaje desde el principio de nuevo.</p>
		<p>Anormalidad en los datos de memoria interna de la balanza</p> <p>si se sigue visualizando este error, es necesario repararlo. Póngase en contacto con su distribuidor.</p>
		<p>Anormalidad en los datos de memoria interna de la balanza</p> <p>Si se sigue visualizando este error, es necesario repararlo. Póngase en contacto con su distribuidor.</p>
	EC, E20	<p>Peso de calibración error</p> <p>La calibración es demasiado pesada. Confirmar la calibración el valor de masa. Pulse la tecla CAL para volver al pesaje</p>

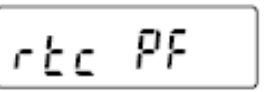
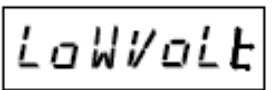
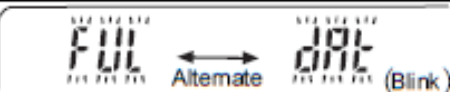
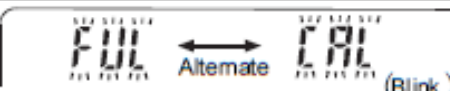
Monitor	Código de error	Descripción
		Modo.
	EC, E 2 1	Peso de calibración error el peso de calibración es demasiado ligero. Confirme el valor de masa de calibración. Pulse la tecla CAL para volver al modo de pesaje.
		Error de sobrecarga Se ha colocado una muestra más allá de la capacidad de pesaje de la balanza en la bandeja. Quite la muestra de la sartén.
		Error del plato de pesaje El valor de masa es demasiado ligero. Confirme que la bandeja de pesaje esté correctamente instalada y calibre la balanza.
		Error de masa de muestra El saldo no puede almacenar la muestra para el modo de recuento o para el modo de porcentaje porque es demasiado ligero. Utilice una muestra más grande.
		Unidad de error de masa La masa de la unidad de muestra para el modo de conteo es demasiado ligera. Almacenarlo y usarlo para el recuento causará un error de recuento. Añada muestras para alcanzar el número especificado y pulse la tecla PRINT. Pulsando la tecla PRINT sin añadir muestras se desplazará el balance al modo de conteo. Pero, para contar con precisión, asegúrese de agregar muestras.
		Error de la batería del reloj La batería de respaldo del reloj se ha agotado. Pulse cualquier tecla y ajuste la hora y la fecha. El reloj y la función de calendario funcionan normalmente siempre que el adaptador de CA esté conectado a la balanza. Si este error aparece con frecuencia, comuníquese con el distribuidor local de A&D.
		Tensión de alimentación fallo El voltaje suministrado por el adaptador de CA es anormal. Por favor, compruebe si el problema es el adaptador de CA (TB248) suministrado con la balanza.
		Memoria completa se ha alcanzado el número máximo o los valores de pesaje almacenados. Para poder almacenar más valores de pesaje, es necesario eliminar los datos. Consulte "11. memoria de datos"
		Memoria completa El historial de calibración almacenado ha alcanzado 50 instancias. Si se almacena más, se eliminará el historial anterior. Refiera a la "memoria 11. Data"
	EC, E 0 0	Error de comunicaciones un error de protocolo ocurrió en las comunicaciones. Confirme el formato, la velocidad en baudios y la paridad.
	EC, E 0 1	Indefinido error de comando

Monitor	Código de error	Descripción
		Se ha recibido un comando indefinido. Confirme el comando.
	EC, E02	No está listo No se puede procesar un comando recibido. Ejemplo: La balanza recibió un comando "Q", pero no en el modo de pesaje. El saldo recibió un comando "Q" mientras se procesaba un comando RE-ZERO. Ajuste el tiempo de retardo para transmitir un comando.
	EC, E03	Error de tiempo de espera Si el parámetro timeout está establecido en "t-Up1", el saldo no recibió el siguiente carácter de un comando dentro del límite de tiempo de un segundo. Confirme la comunicación.
	EC, E04	Error de caracteres de exceso El saldo recibió caracteres excesivos en un comando. Confirme el comando.
	EC, E06	Format error Un comando incluye datos incorrectos. Ejemplo: Los datos son numéricamente incorrectos. Confirme el comando.
	EC, E07	Configuración de parámetros error Los datos recibidos superan el rango que puede aceptar el saldo. Confirme el rango de parámetros del comando.

Pantalla 22-3Other



Cuando este indicador (◀) Parpadea, se requiere una calibración automática auto. El indicador parpadea cuando el equilibrio detecta cambios en la temperatura ambiente. Si la balanza no se utiliza durante varios minutos con este indicador parpadea, el equilibrio realiza la calibración automática auto. El período de parpadeo depende del entorno operativo.

Consejo La balanza puede ser utilizada mientras este indicador está parpadeando. Le recomendamos que realice la calibración automática auto para la precisión de pesaje.

22-4 Solicitar la reparación

Si el saldo necesita reparación, póngase en contacto con su distribuidor local de A & D. La balanza es un instrumento de precisión. Use mucho cuidado al manipular el equilibrio y observar lo siguiente cuando se transporta el equilibrio.

- Utilizar el material de embalaje para el transporte.
- Retire el plato de pesada, el soporte del platillo, aro de derrame brisa y la placa de polvo de la unidad principal.

23. Especificaciones

23-1 GX-A serie modelos de 0,001 g

	GX-1603A	GX-1003A	GX-603A	GX-403A	GX-303A	GX-203A	
Weighing capacity	1620g	1100g	620g	420g	320g	220g	
Maximum display	1620.084g	1100.084g	620.084g	420.084g	320.084g	220.084g	
Minimum display	0.001g						
Repeatability (Standard deviation)	0.002g(1600g) 0.001g(1000g)	0.001g					
Linearity	±0.003g			±0.002g			
Stabilization time (FAST setting, good environment)	1600g: Approx.1.5 sec 5g: Approx.0.8sec	Approx.1sec (50g: Approx. 0.8 sec)					
Sensitivity drift	±2ppm/°C (Automatic self calibration OFF)						
Accuracy after calibration with internal mass※	±0.010g (1000g)	±0.010g					
Operating environment	5°C to 40°C, 85%RH or less (No condensation)						
Display refresh rate	5 times/second or, 10 times/second or 20 times/second						
Counting mode	Minimum unit mass	0.001g					
	Number of samples	5,10,25,50 or 100 pieces					
Percent mode	Minimum 100% mass	0.100g					
	Minimum 100% display	0.01 %, 0.1 %, 1 % (Depends on the reference mass stored.)					
Carat	Weighing capacity	8100ct	5500ct	3100ct	2100ct	1600ct	1100ct
	Minimum display	0.05ct					
Monme	Weighing capacity	432mom	293mom	165mom	112mom	85mom	58mom
	Minimum display	0.005mom					
Interface	RS-232C, USB						
External calibration weight	50g 100g (100g interval) 1600g	50g 100g (100g interval) 1000g	50g 100g (100g interval) 600g	50g 100g (100g interval) 400g	50g 100g 200g 300g	50g 100g 200g	
Weighing pan	128mm x 128mm						
External dimensions	212 (w) x 317 (D) x 93 (H)						
Power supply (AC adapter)	Power consumption: Approx. 30VA (supplied to the AC adapter) Confirm that the adapter type is correct for the local voltage and power receptacle type.						
Weight	Approx.5kg						

※ El entorno de funcionamiento no incluye el cambio excesivo de la temperatura ambiente, humedad, vibraciones, corrientes de aire, los campos magnéticos y la electricidad estática.

La masa interna puede cambiar debido a la corrosión u otro daño causado por el entorno operativo, o debido al envejecimiento.

23-2 GX-A serie modelos 0.01g

	GX-10002A	GX-6002A	GX-4002A	GX-3002A	GX-2002A	
capacidad de pesaje	10200g	6200G	4200g	3200G	2200g	
pantalla máxima	10200.84g	6200.84g	4200.84g	3200.84g	2200.84g	
mínima de pantalla	0.01g					
repetibilidad(Estándar desviación)	0,02 g (10000 g) 0,01 g (5000g)	0.01g				
linealidad	±0,03 g		±0,02 g			
tiempo de estabilización RAPI (DO entorno, buena ambiente)	10kg: Aprox. 1.5 sec 50kg: Aprox. 0.8 sec	approx.1 seg (50 g: Aprox. 0,8 seg)				
deriva de la sensibilidad después de la Exactitud calibración con masa interna※	±2 ppm/ °C (auto calibración automática: OFF)					
Entorno operativo	5°C a 40°C, 85% de humedad relativa o menos (sin condensación)					
frecuencia de actualización de pantalla	5 veces / segundo o, 10 veces / segundo o 20 veces / segundo					
Contador modo	unidad mínima masa	0.01g				
	Número de muestras	5,10,25,50 o 100 piezas				
Por ciento modo	Mínimo 100% masa	1,00 g				
	Mínimo 100% monitor	0,01%, 0,1%, 1% (Depende de la masa de referencia almacenada).				
Quilate	Peso capacidad	50100ct	31000ct	21000ct	16000ct	11000ct
	Mínimo monitor	0.05ct				
Monme	Peso capacidad	2720mom	1653mom	1120mom	853mom	586mom
	Mínimo monitor	0.05mom				
Interfaz	RS-232C,USB					
pesa de calibración externa	500g 1000g (1000g intervalo) 10000g	500g 1000g (1000g intervalo) 6000g	500g 1000g (1000g intervalo) 4000g	500g 1000g 2000g 3000g	500g 1000g 2000g	
plato de pesada	165mm x 165mm					
Dimensiones externas	212(w)x317(re)x93(H)					
Fuente de alimentación(adaptador de CA)	Consumo de energía: Aprox. 30VA (suministrado al adaptador de CA) Compruebe que el tipo de adaptador es correcto para el tipo de voltaje y toma de corriente local.					
Peso	5kg					

※ El entorno de funcionamiento no incluye el cambio excesivo de la temperatura ambiente, humedad, vibraciones, corrientes de aire, los campos magnéticos y la electricidad estática.

La masa interna puede cambiar debido a la corrosión u otro daño causado por el entorno operativo, o debido al envejecimiento.

23-3GX-A serie

modelos 0.1g

		GX-10001A	GX-6001A
capacidad de pesaje		10200g	6200G
pantalla máxima		10208.4g	6208.4g
mínima de pantalla		0.1g	
repetibilidad(Estándar desviación)		0.1g	
linealidad		±0.1g	
tiempo de estabilización RÁPI (DO entorno, buena ambiente)		Aprox. 1 segundo (500 g: Approx.0.8seconds)	
deriva de la sensibilidad		±2 ppm /°C (auto calibración automática: OFF)	
Precisión después calibración con masa interna※		±0,5 g (5000g)	
Entorno operativo		5°C a 40°C, 85% de humedad relativa o menos (sin condensación)	
frecuencia de actualización de pantalla		5 veces / segundo o, 10 veces / segundo o 20 veces / segundo	
Contando modo	unidad mínima masa	0.1g	
	Número de muestras	5,10,25,50 o 100 piezas	
Por ciento modo	Mínimo 100% masa	10,0 g	
	Mínimo 100% monitor	0,01%, 0,1%, 1% (Depende de la masa de referencia almacenada).	
Quilate	Peso capacidad	50100ct	31000ct
	Mínimo monitor	0.5ct	
Monme	Peso capacidad	2720mom	1653mom
	Mínimo monitor	0.5mom	
Interfaz		RS-232C,USB	
pesa de calibración externa		500g 1000g (Intervalo de 1000 g) 10000g	500g 1000g (Intervalo de 1000 g) 6000g
plato de pesada		165mm x 165mm	
Dimensiones externas		212(w)x317(re)x93(H)	
Fuente de alimentación(adaptador de CA)		Consumo de energía: Aprox. 30VA (suministrado al adaptador de CA) Compruebe que el tipo de adaptador es correcto para el voltaje local y toma de corriente tipo.	
Peso		5kg	

※ El entorno de funcionamiento no incluye el cambio excesivo de la temperatura ambiente, humedad, vibraciones, corrientes de aire, los campos magnéticos y la electricidad estática.

La masa interna puede cambiar debido a la corrosión u otro daño causado por el entorno operativo, o debido al envejecimiento.

23-4 GF-A serie modelos de 0,001 g

	GF-1603A	GF-1003A	GF-603A	GF-403A	GF-303A	GF-203A	
capacidad de pesaje	1620g	1100g	620g	420g	320g	220g	
pantalla máxima	1620.084g	1100.084g	620.084g	420.084g	320.084g	220.084g	
mínima de pantalla	0,001 g						
repetibilidad(Estándar desviación)	0,002 g (1600g) 0,001 g (1000 g)	0,001 g					
linealidad	±0,003 g		±0,002 g				
tiempo de estabilización (entorno, buena ambiente)	1600g: Aprox. 1.5 sec 5g: Aprox. 0.8 sec	approx.1 seg (5 g: Approx.0.8sec)					
deriva de la sensibilidad	±2 ppm/ °C						
Entorno operativo	5°C a 40°C, 85% de humedad relativa o menos (sin condensación)						
frecuencia de actualización de pantalla	5 veces / segundo o, 10 veces / segundo o 20 veces / segundo						
el modo de conteo	Mínimo unidad de masa	0,001 g					
	Número de muestras	5,10,25,50 o 100 piezas					
modo ciento	Mínimo masa 100%	0,100 g					
	Mínimo 100% monitor	0,01%, 0,1%, 1% (Depende de la masa de referencia almacenada).					
Quilate	Peso capacidad	8100ct	5500ct	3100ct	2100ct	1600ct	
	Mínimo monitor	0.05ct					
Monme	Peso capacidad	432mom	293mom	165mom	112mom	85mom	58mom
	Mínimo monitor	0.005mom					
Interfaz	RS-232C,USB						
pesa de calibración externa	50 gramos 100 gramos (Intervalo de 100 g) 1600g	50 gramos 100 gramos (Intervalo de 100 g) 1000g	50 gramos 100 gramos (Intervalo de 100 g) 600g	50 gramos 100 gramos (Intervalo de 100 g) 400g	50 gram os 100 gram os 200g 300g	50 gramos 100 gramos 200g	
plato de pesada	128mm x 128mm						
Dimensiones externas	212(w)x317(re)x93(H)						
Fuente de alimentación(adaptador de CA)	Consumo de energía: Aprox. 30VA (suministrado al adaptador de CA) Compruebe que el tipo de adaptador es correcto para el tipo de voltaje y toma de corriente local.						
Peso	5kg						

23-5GF-A de la serie modelos 0.01g

	GF-10002A	GF-6002A	GF-4002A	GF-3002A	GF-2002A	
capacidad de pesaje	10200g	6200G	4200g	3200G	2200g	
pantalla máxima	10200.84g	6200.84g	4200.84g	3200.84g	2200.84g	
mínima de pantalla	0.01g					
repetibilidad(Estándar desviación)	0,02 g (10000 g) 0,01 g (5000g)	0.01g				
linealidad	±0,03 g		±0,02 g			
tiempo de estabilización (RÁPIDO) entorno, buena ambiente)	10kg: Aprox. 1.5 sec 50g: Aprox. 0.8 sec	segundo approx.1 (50 g: Approx.0.8seconds)				
deriva de la sensibilidad	±2 ppm/ °C					
Precisión después de la calibración con masa interna※	±0,15 g (5000g)	±0,15 g	±0,10 g			
Entorno operativo	°C,85% de humedad 5°C a 40 °C relativa o menos (No condensación)					
frecuencia de actualización de pantalla	5 veces / segundo o, 10 veces / segundo o 20 veces / segundo					
Contador modo	unidad mínima masa	0.01g				
	Número de muestras	5,10,25,50 o 100 piezas				
Por ciento modo	Mínimo masa 100%	1,00 g				
	Mínimo display 100%	0,01%, 0,1%, 1% (Depende de la masa de referencia almacenada).				
Quilate	Peso capacidad	50100ct	31000ct	21000ct	16000ct	11000ct
	Mínimo monitor	0.05ct				
Monme	Peso capacidad	2720mom	1653mom	1120mom	853mom	586mom
	Mínimo monitor	0.05mom				
Interfaz	RS-232C,USB					
pesa de calibración externa	500g 1000g (1000g intervalo) 10000g	500g 1000g (1000g intervalo) 6000g	500g 1000g (1000g intervalo) 4000g	500g 1000g 2000g 3000g	500g 1000g 2000g	
plato de pesada	165mm x 165mm					
Dimensiones externas	212(w)x317(re)x93(H)					
Fuente de alimentación(adaptador de CA)	Consumo de energía: Aprox. 30VA (suministrado al adaptador de CA) Compruebe que el tipo de adaptador es correcto para el voltaje local y toma de corriente tipo.					
Peso	5kg					

23-6 GF-A serie

modelos 0.1g

	GF-10001A	GF-6001A	
capacidad de pesaje	10200g	6200G	
pantalla máxima	10208.4g	6208.4g	
mínima de pantalla	0.1g		
repetibilidad(desviación estándar)	0.1g		
linealidad	±0.1g		
tiempo de estabilización (RAPI DO ajuste, buen ambiente)	Aprox. 1 segundo (500 g: Approx.0.8 seg)		
deriva de la sensibilidad	±2 ppm/ °C (auto automática calibration OFF)		
Precisión después de la calibración con masa interna※	±0,5 g (5000g)		
Entorno operativo	5°C a 40°C, 85% de humedad relativa o menos (sin condensación)		
frecuencia de actualización de pantalla	5 veces / segundo o, 10 veces / segundo o 20 veces / segundo		
Contador modo	unidad de masa mínimo	0.1g	
	Número de muestras	5,10,25,50 o 100 piezas	
Por ciento modo	Mínimo masa 100% de visualización mínima 100%	10,0 g 0,01%, 0,1%, 1% (Depende de la masa de referencia almacenada).	
Quilate	capacidad de pesaje	50100ct	31000ct
	mínima de pantalla	0.5ct	
Monme	capacidad de pesaje	2720mom	1653mom
	mínima de pantalla	0.5mom	
Interfaz	RS-232C,USB		
pesa de calibración externa	500g 1000g (Intervalo de 1000 g) 10000g	500g 1000g (Intervalo de 1000 g) 6000g	
plato de pesada	165mm x 165mm		
Dimensiones externas	212(w)x317(re)x93(H)		
Fuente de alimentación(adaptador de CA)	Consumo de energía: Aprox. 30VA (suministrado al adaptador de CA) Compruebe que el tipo de adaptador es correcto para el voltaje y el poder local Tipo de receptáculo.		
Peso	Approx.5kg		

23-7 Manual complementario para GF-123A y GF-1202A

La serie GF-A ahora incluye GF-123A y GF-1202A.

A continuación se presenta información complementaria sobre GF-123A y GF-1202A.

Página de referencia	Ítem	GF-123A		GF-1202A	
1-2 Acerca de los Modelos	Modelo	Modelo de 0.001g		Modelo de 0.01g	
	Valor mínimo en el visor	0.001g		0.01g	
	Modelo aplicable	Tipo general			
4-1 Unidades	Unidades	Capacidad	Valor mínimo en el visor	Capacidad	Valor mínimo en el visor
	Gramo	122	0.001	1220	0.01
	Onza (Avoir)	4.30	0.00005	43.0	0.0005
	Libra	0.268	0.000005	2.68	0.00005
	Libra / Onza	0 Lb 4.30 oz	0.01 oz	2 Lb 11.03 oz	0.01 oz
	Onza troy	3.92	0.00005	39.2	0.0005
	Quilate métrico	610	0.005	6100	0.05
	Momme	32.5	0.0005	325	0.005
	Pennyweight	78.4	0.001	784	0.01
	Grano (Inglés)	1882	0.02	18827	0.2
	Tael (Hong Kong general, Singapur)	3.22	0.00005	32.2	0.0005
	Tael (Hong Kong joyería)	3.25	0.00005	32.5	0.0005
	Tael (Taiwán)	3.25	0.00005	32.5	0.0005
	Tael (China)	3.90	0.00005	39.0	0.0005
	Tola (India)	10.4	0.0001	104	0.001
Messghal	26.0	0.0005	260	0.005	
5-1 Funcionamiento básico	Encendido rango de cero	Aprox. \pm 100g		Aprox. \pm 1kg	
	Rango de cero	Aprox. \pm 2g		Aprox. \pm 20g	
	Rango de visor electrónico	Aprox. -100g o menos		Aprox. -1kg o menos	
8. Calibración	Peso de calibración	50g, 100g		500g, 1000g	
	Configuración de fábrica	100g		1000g	
	Rango ajustable	-9.999g ~ +9.999g		-99.99g ~ +99.99g	
18. Unidad Programable	Coficiente mínimo	0.000001			
	Coficiente máximo	1000 100			

23-8 Manual complementario para GF-123A y GF-1202A

Página de referencia	Ítem	GF-123A	GF-1202A	
23. Especificación	Capacidad de pesaje	122g	1220g	
	Valor máximo en el visor	122.084g	1220.84g	
	Valor mínimo en el visor	0.001g	0.01g	
	Repetibilidad (Desviación estándar)	0.001g	0.01g	
	Linealidad	±0.002g	±0.02g	
	Tiempo de estabilización (configuración RÁPIDA, entorno bueno)	Aprox. 1 seg (5g: Aprox. 0.8 seg)	Aprox. 1 seg (50g: Aprox. 0.8 seg)	
	Desviación por sensibilidad	±2ppm/°C		
	Entorno operativo	5°C a 40°C, 85%HR o menos (Sin condensación)		
	Velocidad de actualización del visor	5 veces/segundo o, 10 veces/segundo o 20 veces/segundo		
	Modo de conteo	Unidad de masa mínima	0.001g	0.01g
		Cantidad de muestras	5, 10, 25, 50 o 100 unidades	
	Modo porcentual	100% masa mínima	0.100g	1.00g
		100% mínimo en visor	0.01%, 0.1%, 1% (Depende de la masa de referencia almacenada)	
	Quilate	Capacidad de pesaje	610ct	6100ct
		Valor mínimo en el visor	0.005ct	0.05ct
	Momme	Capacidad de pesaje	32 mom	325 mom
		Valor mínimo en el visor	0.005 mom	0.05 mom
	Interfaz	RS-232C, USB		
	Peso de calibración externo	50g, 100g	500g, 1000g	
	Bandeja de pesaje	128mm x 128mm	165mm x 165mm	
	Dimensiones externas	212(A) X 317(P) X 93(A)		
	Fuente de alimentación (adaptador de CA)	Consumo de energía: aprox. 30 VA (alimentación al adaptador de CA). Confirmar que el tipo de adaptador sea el correcto para la tensión local y el tipo de		
	Peso	Aprox. 5kg		

24. Dimensión externa

GX-203A / GX-303A / GX-403A / GX-603A / GX-1003A / 1603A GX-

GF-203A / GF-303A / GF-403A / GF-603A / GF-1003A / 1603A-GF

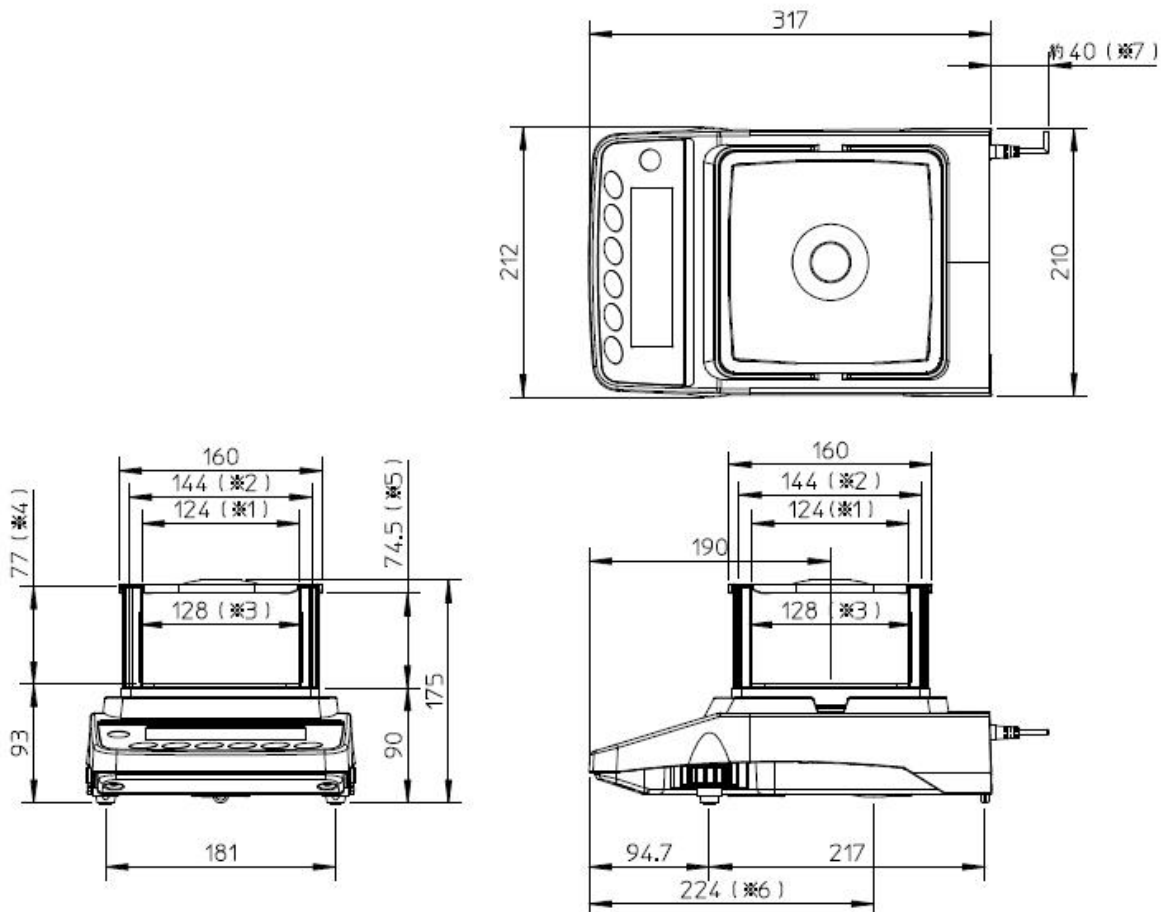

- ※1 anchura de apertura cuando se retira la placa transparente.
- ※2 Dentro de la dimensión
- ※3 Platillo
- ※4 Altura del plato de pesada a la tapa de la ruptura brisa.
- ※5 altura de la abertura cuando se retira la placa transparente.
- ※6 Posición debajo de la plataforma de pesaje baja.
- ※7 Conector de tensión continua que sobresale dimensión del adaptador de corriente alterna.

GX-2002A / GX-3002A / GX-4002A / GX-6002A / GX-10002A / GX-6001A / GX-10001A
GF-2002A / GF-3002A / GF-4002A / GF-6002A / GF-10002A / GF-6001A / GF-10001A

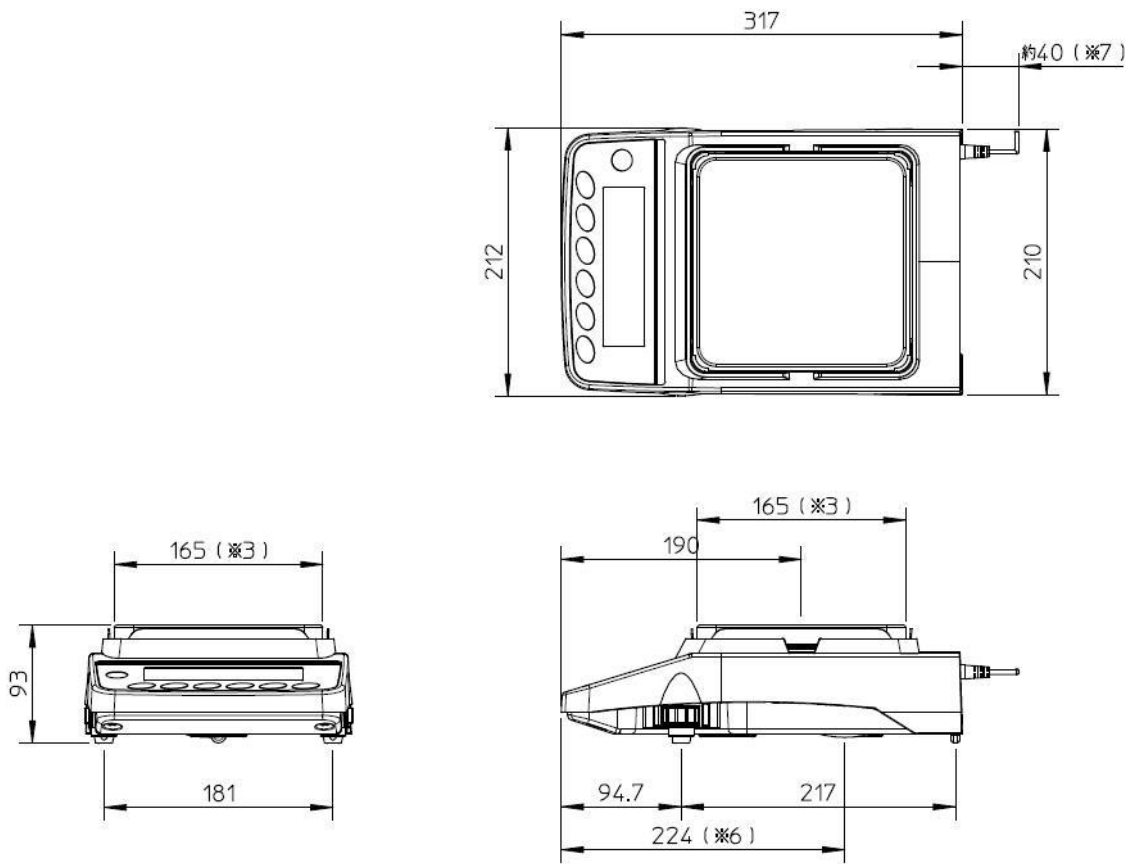

※3 Weighing tamaño de la cacerola

※6 Posición debajo de la plataforma de pesaje baja.

※7 Conector de tensión continua que sobresale dimensión del adaptador de corriente alterna.

24-1 Opciones Y Instrumentos peripheral

Opciones

GXA-03: RS-232C tipo de aislamiento interfaz

- RS-232C tipo de aislamiento para la expansión

GXA-04: Salida del comparador (Relay / con un zumbador)

- Salidas del comparador resultados.

GXA-06: Salida analógica de tensión

- Esta opción da salida a un voltaje de 0 to1V (o 0,2 to1V).

GXA-08: interfaz Ethernet

- Permite el equilibrio para comunicarse con los ordenadores de una red.
- Varias balanzas de una red pueden ser controlados por un ordenador.

GXA-09: Una función de unidad de batería (sólo puede instalarse en fábrica)

- Permite el equilibrio para ser utilizado en un entorno donde el adaptador de CA no se puede utilizar.
- El tiempo de carga es de aproximadamente 10 horas, y el tiempo de uso continuo es de aproximadamente 14 horas.

GXA-10: cortavientos cristal

- unidad de ruptura brisa con una puerta de cristal

GXA-12: kit de contenedores de animales

- Contenedor con profundidad para que sea difícil para los animales edcape

GXA-13: kit de medición de la gravedad específica

- Unidad que permite una fácil con un peso del peso de la muestra en el aire y en el agua.

GXA-23-PRINT: entrada del interruptor de pie para IMPRIMIR

- Terminal de entrada externa que puede operar PRINT y tecla RE-ZERO. interruptor de pie de la función de impresión incluido. (AX-SW137-PRINT)

GXA-23-RE-ZERO: entrada del interruptor de pie para el RE-ZERO

- Terminal de entrada externa que puede operar PRINT y tecla RE-ZERO. interruptor de pie de la función RE-ZERO incluido. (AX-SW137-REZERO)

GXA-23-PLUG: interfaz de entrada externa

- Terminal de entrada externa que puede operar PRINT y tecla RE-ZERO. conector estéreo montado incluido.

Nota: Con el fin de utilizar, es necesario soldar el tapón adjunto y el interruptor preparado por el cliente.

GXA-24: Interfaz de host USB (sólo puede instalarse en fábrica)

- Almacena el valor de pesaje en la memoria USB.

GXA-25: eliminador de estática para el GX-A / GF-Una serie

- Además de ser utilizado solo, esta unidad eliminador de estática puede ser integrado en una gran ruptura brisa.

GXA-26: Interruptor de infrarrojos externo

- interruptor sin contacto externo que puede operar PRINT y tecla RE-ZERO.

AX-GXA-31: cubierta del cuerpo (5 piezas)

- Funda protectora para los accesorios estándar

Dispositivos periféricos

AD-8920A: Visualización remota

- Esta opción puede ser conectado a la balanza con la interfaz RS-232C o bucle de corriente y muestra los datos de pesada transmitidos por el equilibrio.

AD-8922A: Control remoto

- Esta opción puede ser conectado a la balanza con la interfaz RS-232C y se puede controlar el equilibrio de forma remota.

AD-8127: impresora compacta

- Pequeña impresora de impacto de puntos que conecta con el equilibrio a través de la interfaz RS-232C.
- función estadística, función de reloj y calendario, función de impresión intervalo, la función de impresión gráfica, volcado
Modo de impresión

AD-1687: Con un peso de Medio Ambiente registrador

- Un registrador de datos equipado con 4 sensores para la temperatura, la humedad, la presión barométrica y la vibración que pueden medir y almacenar datos ambientales. Cuando se conecta a la interfaz RS-232C de la balanza, el AD-1687 puede almacenar datos ambientales, junto con los datos de pesaje. Por lo tanto, es posible almacenar datos en un entorno en el que un equipo no puede ser utilizado.
- Los datos almacenados pueden ser leídos a un ordenador personal a través de USB. A medida que el AD-1687 es reconocida como una memoria USB, no se requiere software especial para leer los datos.

AD-1688: Registrador de datos

- Cuando se conecta a la interfaz RS-232C de la balanza, el AD-1688 puede almacenar los datos en un entorno en un ordenador personal no se puede utilizar.

AD-1689: Pinzas para peso de calibración

- Un par de pinzas ideal para la celebración de pesos de calibración de 1 g a

500 g. AX-USP-9P: Convertidor USB

- Se proporciona un cable RS-232C para conectar el convertidor de USB a la balanza.
- Permite la comunicación bidireccional entre el PC y el equilibrio cuando se instala un controlador USB.

AX-SW137-PRINT: Interruptor de pedal para la impresión (con conector)

- Interruptor de pedal que funciona de la misma forma que la tecla PRINT cuando se combina con GXA-23 conector externo

AX-SW137-REZERO: interruptor de pie para volver a cero (con conector)

- Interruptor de pedal que funciona de la misma forma que la tecla RE-ZERO cuando se combina con GXA-23 conector externo



A & D Engineering, Inc.

Automatización 1756 Parkway, San José, California 95131, EE.UU.

Teléfono: [1] (408) 263-5333

Fax: [1] (408) 263-0119